

Conseils pratiques

EN BREF

Pour la dépose et la repose de la planche de bord, un connecteur électrique est situé dans un compartiment de support de la colonne de direction.
Le moteur de soufflerie se dépose par le dessous du bloc de chauffage. Cette opération ne nécessite pas la dépose de la planche de bord.

PLANCHE DE BORD

Dépose-repose de la planche de bord

DÉPOSE

- Débrancher la batterie.
- Dans le compartiment moteur, dégager la boule du câble de compteur de son logement en tirant d'un coup sec.
- Placer les roues en ligne droite.
- Repérer la position du volant.
- Déposer le cache central du volant.
- Dévisser l'écrou de fixation du volant sur la colonne de direction.
- Déposer le volant.
- Dévisser les deux vis de fixation de la colonne de direction et la laisser descendre.
- Déposer le combiné d'instruments (voir opération concernée au chapitre « ÉQUIPEMENT ÉLECTRIQUE »).

- Déposer les deux demi-coquilles de la colonne de direction.
- Débrancher les connecteurs des commodos.
- Déposer les trois vis de fixation du support de commodos sur la colonne de direction.
- Déposer le support de commodos.
- Déposer le cache monté en lieu et place de l'autoradio.
- Si monté dégager l'autoradio et débrancher ses connecteurs électriques puis le déposer.
- Déposer l'enjoliveur des interrupteurs de la façade centrale.
- Dévisser les vis de fixation de la montre.
- Dégager la montre et débrancher son connecteur électrique.
- Déposer la montre.
- Débrancher les connecteurs électrique des interrupteurs de commande situés sur la partie inférieure de la façade centrale.
- Dévisser les deux écrous de fixation

Dépose de la planche de bord.
a : lame de dépose de l'autoradio de série (Blaupunkt : a = 10 mm ou Clarion : a = 14 mm) -
1. Vis de fixation de la console centrale.

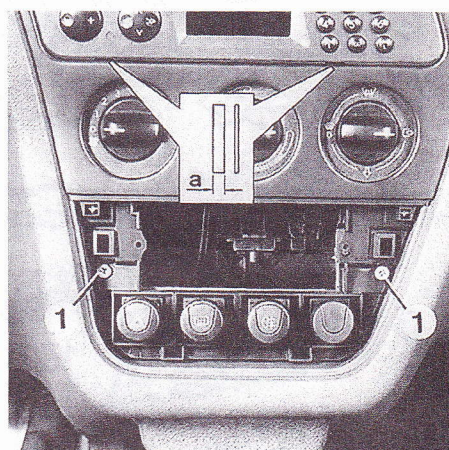

- tion de la façade centrale sur la planche de bord. Ils sont accessibles par derrière.
- Déposer les deux vis de fixation de la façade centrale.
- Déposer la façade centrale.
- Dévisser les vis de fixation de l'ouïe double de ventilation et la déposer.
- Dévisser les deux vis situées de

chaque côté du cache inférieur de la façade centrale et le déposer.

Dans le compartiment moteur

- Déposer le mécanisme d'essuie-glace avant (voir opération concernée au chapitre « ÉQUIPEMENT ÉLECTRIQUE »).

CONSOLE CENTRALE

- A. Modèle court - B. Modèle long.
1. Console - 2. Cendrier - 3. Soufflet - 4. Cache - 5. Support - 6. Vide-poches - 7. Portes-interrupteurs.

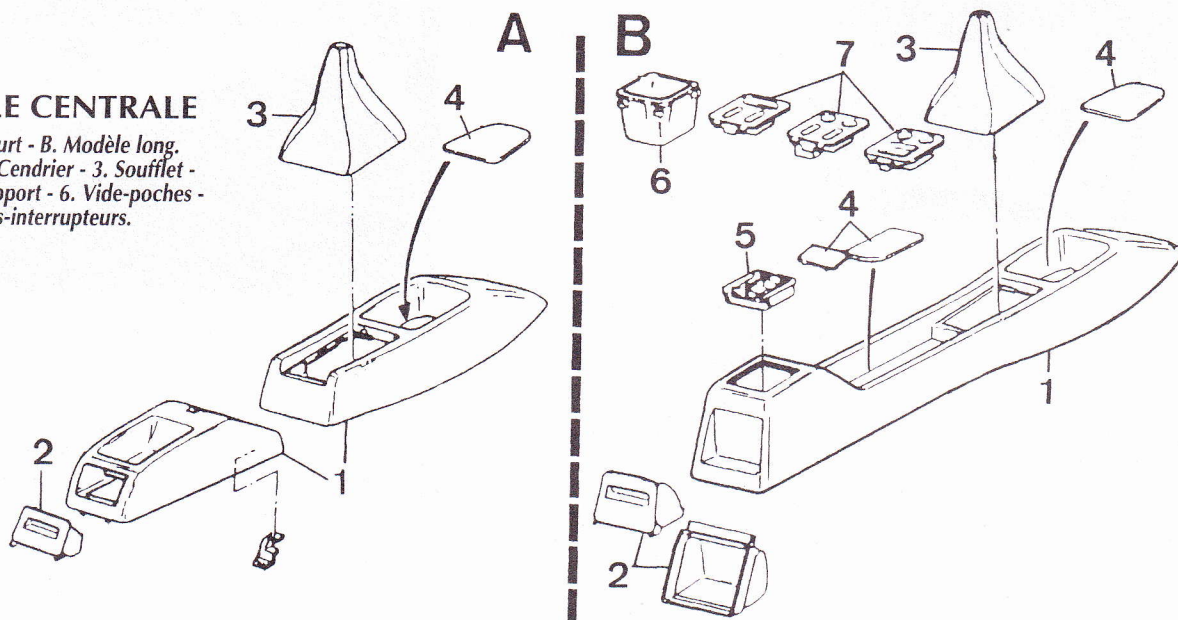



PLANCHE DE BORD

- 1. Revêtement de planche de bord -
- 2. Insonorisant inférieur droit -
- 3. Insonorisant inférieur gauche -
- 4. Support - 5. Joint - 6. Boîte à gants supérieure - 7. Boîte à gants inférieure -
- 8. Encadrement de combiné d'instruments - 9. Platines-interrupteurs -
- 10. Cache inférieur gauche -
- 11. Support d'instruments - 12. Façade inférieure - 13. Cache - 14. Cendrier -
- 15. Ouïes d'aération latérale - 16. Ouïe d'aération centrale.

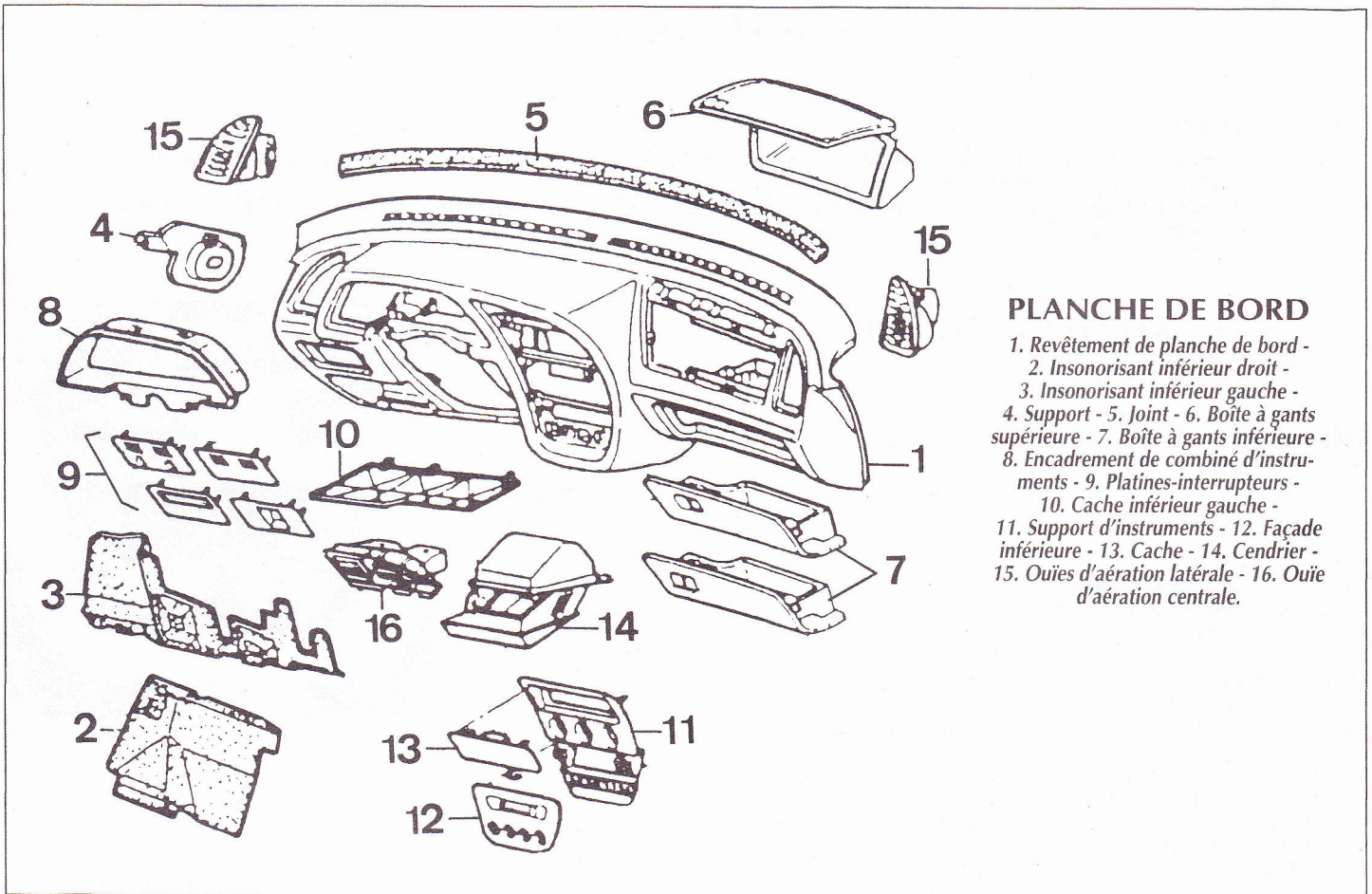
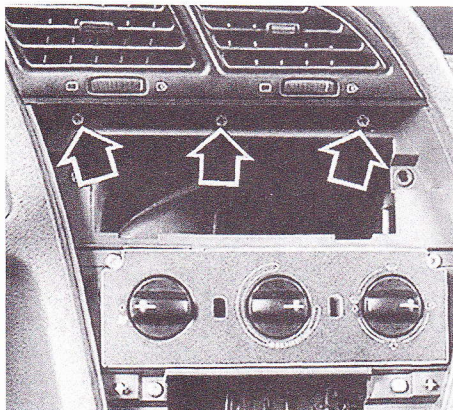

Dépose de la planche de bord.
Flèches : vis de fixation de l'aérateur central.

- Déposer l'obturateur de la vis de fixation du couvercle du connecteur multiple.
- Dévisser la vis de fixation du couvercle.
- Déposer le couvercle.
- Débrancher le connecteur multiple.
- Dévisser les deux vis de fixation du connecteur multiple et le pousser légèrement vers l'intérieur du véhicule.
- Dévisser les trois vis de fixation de la planche de bord sur le tablier.

Dans l'habitacle

- Si monté, déposer le vide poche

supérieur du côté droit en dévissant ses vis de fixation.

- Déposer les garnissages inférieurs droit et gauche de la planche de bord.
- Du côté gauche de la planche de bord, dévisser l'écrou de fixation de la tresse de mise à la masse.
- Débrancher également le (ou les suivant les versions) connecteur(s) électrique(s) situé(s) vers cette tresse de mise à la masse.
- Débrancher les connecteurs du contacteur de démarrage.
- Du côté gauche, déposer la petite canalisation de chauffage reliant

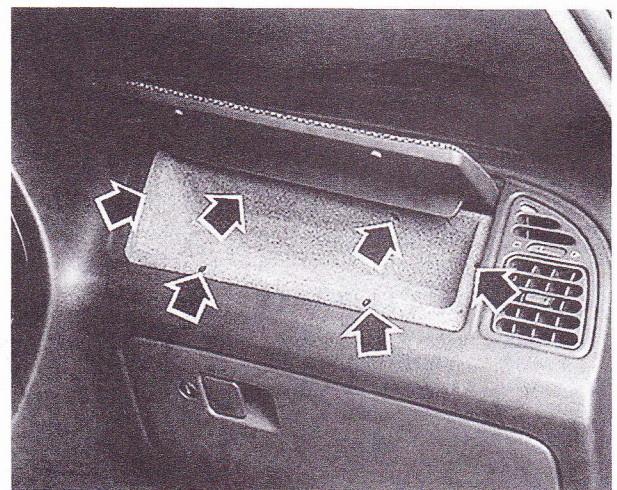

Vis de fixation de la boîte à gants supérieure (si montée).

l'ouïe gauche et la canalisation centrale.

- Du côté droit, la canalisation de chauffage reliant les ouïes supérieures.
- Débrancher les deux connecteurs du moteurs de chauffage (située en bas à droite bloc de chauffage).
- Débrancher le connecteur électrique situé dans un compartiment du support de la colonne de direction, au niveau du tablier.

Attention : pour débrancher ce connecteur, il peut être nécessaire de dégager légèrement la planche de bord vers soi pour disposer de plus de place.

- Dévisser les vis de fixation de la planche de bord situées sous la planche de bord à gauche, au milieu, au niveau de la boîte à gants et à droite.

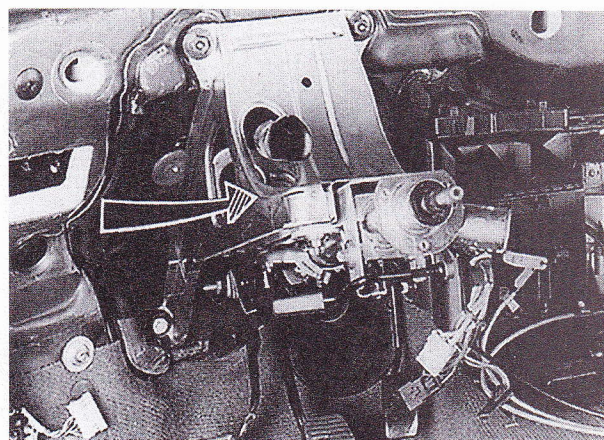
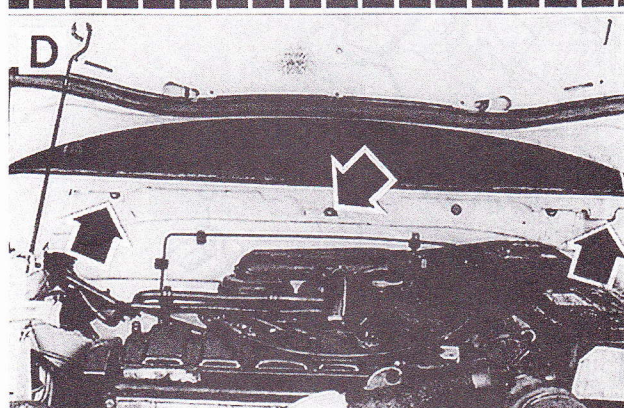
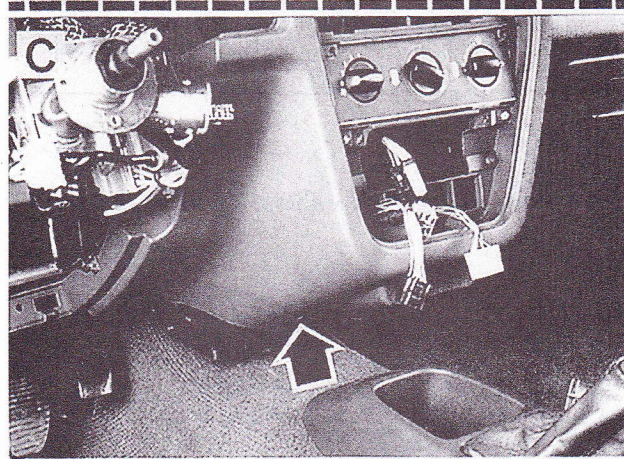
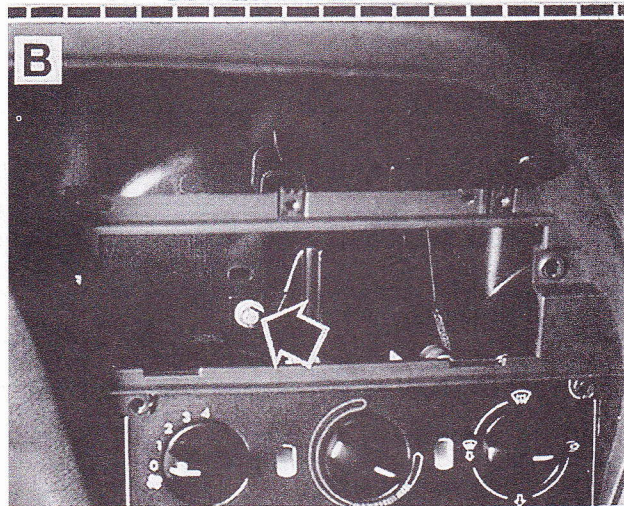
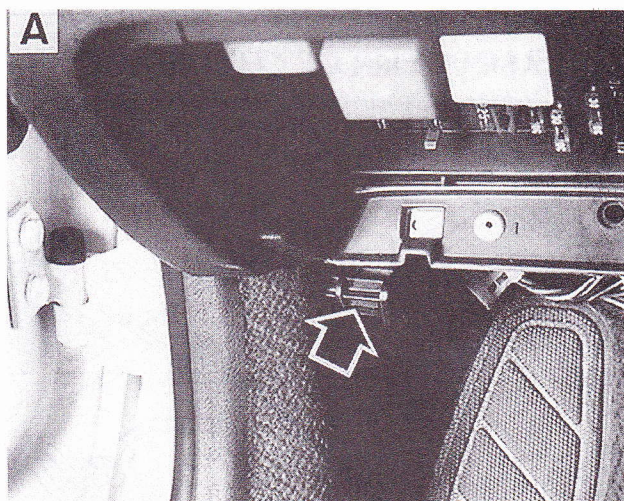

△ Dépose de la planche de bord.
A. Vis de fixation du côté gauche - B. Vis de fixation centrale - C. Vis de fixation inférieure - D. Vis de fixation sur le tablier.

△ Repose de la planche de bord.
Emplacement du connecteur dans le caisson de la colonne de direction.

- Déposer la planche de bord en la tirant vers soi. Procéder doucement et vérifier que tous les connecteurs électriques ont bien été débranchés.

- Avant de reposer complètement la planche de bord, rebrancher le connecteur électrique situé dans un compartiment du support de la colonne de direction.

REPOSE

- À la suite de la repose, vérifier que tous les organes déposés ou déconnectés fonctionnent.

- Procéder dans l'ordre inverse de la dépose en respectant les points suivants :

- Contrôler le centrage correct du volant.

CHAUFFAGE-VENTILATION

Dépose-repose du moteur de soufflerie

- Déposer le garnissage inférieur droit de la planche de bord.

DÉPOSE

- Dévisser les vis de fixation du moteur de soufflerie.

- Débrancher la batterie.

- Tordre légèrement la patte support gauche vers le bas.

MOTOVENTILATEUR DE CHAUFFAGE

1. Grille - 2. Motoventilateur - 3. Module.

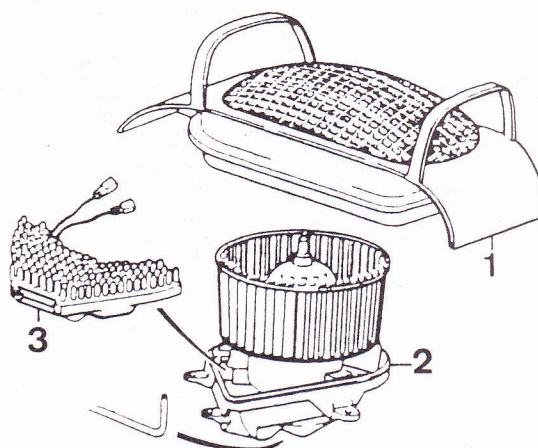

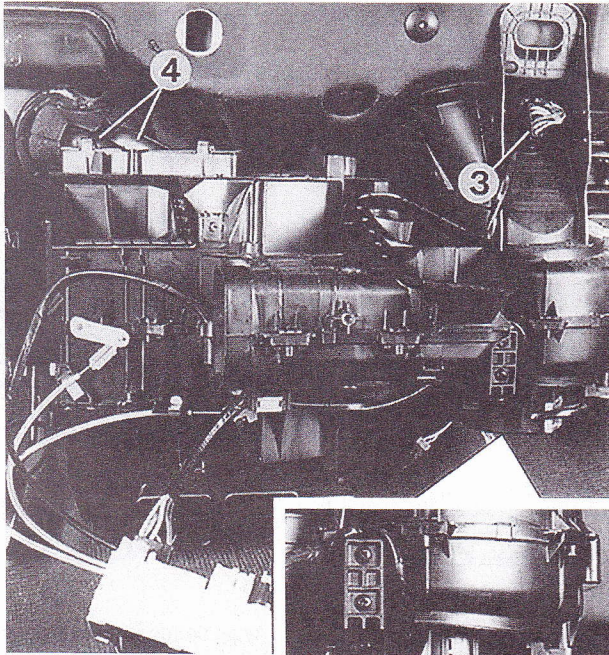

Dépose du moteur de soufflerie.

- 1. Vis de fixation du moteur -
- 2. Connecteur électrique - 3. Connecteur de la résistance - 4. Canalisations de liquide de refroidissement.

- Dégager le moteur vers le bas.
- Débrancher les connecteurs électriques du moteur.
- Déposer le moteur de soufflerie.

REPOSE

La repose ne présente pas de difficultés particulières, procéder dans l'ordre inverse de la dépose.

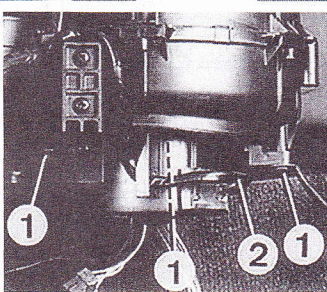

Dépose-repose du radiateur de chauffage

DÉPOSE

- Débrancher la batterie.
- Déposer la planche de bord (voir opération concernée).

RADIATEUR DE CHAUFFAGE

A. Moteurs atmosphériques - B. Moteur turbocompressé.
1. Radiateur - 2. Joints - 3. Durits.

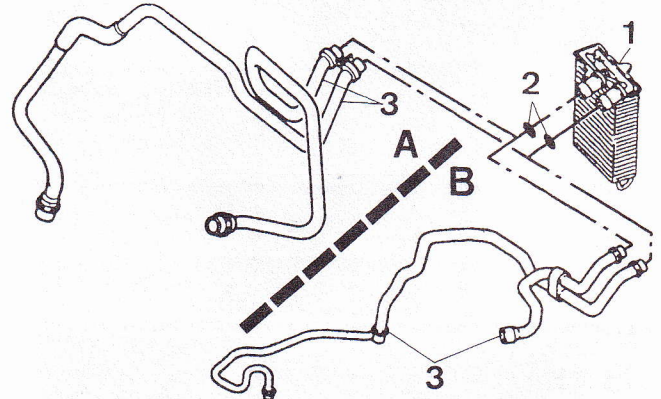

- Déposer l'agrafe de maintien des canalisations de chauffage.
- Placer des pinces canalisations sur les canalisations de circulation de chauffage.
- Débrancher les canalisations de chauffage et les dégager dans l'habitacle.
- Déposer les deux écrous de fixation du bloc de chauffage sur le tablier.
- Déposer la vis de fixation avant du bloc de chauffage.
- Déposer le bloc de chauffage et le passage de la canalisation. Pour faciliter la dépose de ce dernier, utiliser de l'eau savonneuse.

Attention : ne pas basculer le bloc de chauffage vers le bas afin d'éviter l'écoulement du liquide de refroidissement.

- Dégager les agrafes de fixation du radiateur de chauffage sur le bloc.
- Déposer le radiateur de chauffage.

REPOSE

La repose ne présente pas de difficultés particulières, procéder dans l'ordre inverse de la dépose.

BLOC DE CHAUFFAGE

A. Montage Valeo - B. Montage Behr.

1. Carter supérieur de bloc - 2. Carter inférieur de bloc - 3. Diffuseur - 4. Support - 5. Support - 6. Boîtier d'entrée d'air - 7. Canal d'air - 8. Carter de motoventilateur.

