

9. ÉQUIPEMENT ÉLECTRIQUE

Boîte à fusibles planche de bord (28 fusibles)

Fusible N°	Intensité (Ampères)	Fonctions (selon équipement)
1	-	Non utilisé
2	7,5	Bruiteur survitesse
3	5	Calculateur ABS
4	5	Combiné - Centrale de protection habitacle - Commande de neutralisation airbag passager
5	25	Contacteur feux de recul - feux de stop - Relais groupe motoventilateur - Commande pressostat - Relais compresseur
6	5	Combiné - Centrale de protection habitacle - Voyant alarme - Montre - Éclairage coffre - Antenne radio
7	30	Dégivrage de la lunette arrière et des rétroviseurs
8	20	Centrale de protection habitacle - Autoradio
9	20	Calculateur injection - Relais groupe motoventilateur - Boîtier de température d'eau
10	20	Signal de détresse - Plafonnier avant et arrière
11	10	Éclairage combiné - Bruiteur veilleuses - Montre - Rhéostat d'éclairage - Feux de position
12	10	Feu antibrouillard arrière
13	-	Non utilisé
14	30	Relais lève-vitre arrière et sièges chauffants.
15	20	Prise attelage
16	30	Relais lève-vitre avant et toit ouvrant
17	20	Commande avertisseur sonore
18	10	Projecteurs antibrouillard
19	10	Feu arrière droit
20	30	Ventilation - Climatisation
21	10	Feu arrière gauche - Éclairage plaque de police - Feux de position avant
22	10	Relais ventilation - Commande dégivrage de la lunette arrière et des rétroviseurs
23	20	Allume-cigares
24	-	Non utilisé
25	10	Autoradio
26	30	Commande essuie-vitre avant et pompe lave-vitre - Moteur essuie-vitre avant - Temporisation essuie-vitre ou relais capteur de pluie
27	15	Éclairage vide-poches - Clignotants - Commande rétroviseurs électriques - Plafonniers lecteur de carte - Miroir de courtoisie - Capteur de pluie - Sonde de température habitacle
28	15	Montre - Température extérieure - Relais lève-vitres et sièges chauffants - Essuie-vitre arrière - Toit ouvrant

Boîte à fusibles compartiment moteur

Fusible N°	Intensité (Ampères)	Fonctions (selon équipement)
1	40	Alimentation antivol
2	60	Alimentation serrures - Commande éclairage - Pulseur climatiseur - Relais projecteurs antibrouillard - Connecteur diagnostic
3	60	Alimentation calculateur ABS
4	60	Alimentation + permanent boîte fusibles

Affectation des fusibles du boîtier compartiment moteur (11 fusibles)

Fusible N°	Intensité (Ampères)	Fonctions (selon équipement)
29	10	Feu de croisement gauche
30	10	Feu de croisement droit
31	10	Feu de route gauche
32	10	Feu de route droit
33	15	Calculateur Diesel
34	10	Sonde Lambda
35	15	Pompe à essence
36	20	Temporisation lave-projecteurs
37	40	Groupe moto-ventilateur
38	-	Non utilisé
39	40	Fusible de rechange groupe moto-ventilateur

Depuis le restylage de la 306, de nouveaux projecteurs équipent la face avant. Ceci implique une nouvelle méthode de dépose-repose et réglage décrite ci-dessous.

Dépose-repose et réglage des projecteurs avant

DÉPOSE

- Débrancher la batterie.
- Déposer l'écran pare-boue.
- Débrancher le projecteur et le feu de direction.
- Déposer les vis de fixation de la calandre.
- Déposer la calandre.
- Déposer les vis de fixation du projecteur.
- Sortir le projecteur.

REPOSE

Pour la repose, procéder en ordre inverse de la dépose.

REGLAGE

- S'assurer que les pneumatiques sont à la pression correcte. Une personne doit prendre place sur le siège conducteur (75 kg environ) et le réservoir de carburant doit être plein.
- Placer le réglage de site en position "vide".
- Régler les projecteurs en utilisant de préférence un appareil de contrôle optique.
- Effectuer le réglage horizontal puis le réglage vertical.

Pour les autres caractéristiques, réglages et conseils pratiques concernant l'équipement électrique, se reporter au chapitre "ÉQUIPEMENT ÉLECTRIQUE" de l'étude de base.

LÉGENDE DES SCHÉMAS ÉLECTRIQUES

- 0002 : Commande d'éclairage
 0004 : Témoin au combiné d'instruments
 0005 : Commande d'essuie-glace/lave-glace/lunette arrière chauffante
 BB00 : Batterie
 BF00 : Boîte à fusibles (habitacle)
 BF01 : Boîte à fusibles (compartiment moteur)
 BMF1 : Boîte fusible maxi n°1
 BMF2 : Boîte fusible maxi n°2
 CA00 : Contacteur à clé
 CT00 : Contacteur tournant volant
 CP01 : Prise 12 V
 C001 : Prise diagnostic
 C6540 : Connecteur test ceinture pyrotechnique
 1010 : Démarreur
 1020 : Alternateur
 1030 : Relais information moteur tournant
 1211 : Pompe et jauge à carburant
 1304 : Relais double
 1320 : Calculateur d'injection
 1500 : Relais motoventilateur
 1502 : Relais alimentation motoventilateur gauche
 1503 : Relais alimentation motoventilateur droit
 1504 : Relais alimentation série motoventilateurs gauche et droit
 1505 : Thermocontact de motoventilateur
 1506 : Résistance motoventilateur
 1510 : Motoventilateur
 1511 : Motoventilateur droit
 1512 : Motoventilateur gauche
 1637 : Contacteur kick down (transmission automatique)
 2100 : Contacteur de stop
 2110 : Feu stop supplémentaire
 2200 : Contacteur de feu de recul
 2300 : Commutateur de signal danger
 2305 : Centrale clignotante
 2320 : Feu clignotant avant gauche
 2325 : Feu clignotant avant droit
 2340 : Répétiteur latéral avant gauche
 2345 : Répétiteur latéral avant droit
 2610 : Projecteur gauche
 2615 : Projecteur droit
 2620 : Feux de position avant gauche
 2625 : Feux de position avant droit
 2630 : Bloc feu arrière gauche
 2635 : Bloc feu arrière droit
 2633 : Eclairage droit de plaque de police
 2636 : Eclairage gauche de plaque de police
 2665 : Relais projecteurs antibrouillard avant
 2670 : Projecteur antibrouillard gauche
 2675 : Projecteur antibrouillard droit
 3010 : Plafonnier avant
 3020 : Plafonnier arrière
 3031 : Lecteur avant droit
 3050 : Rhéostat d'éclairage
 3053 : Eclairage allume-cigare
 3061 : Eclaireur miroir de courtoisie passager
 3100 : Contacteur de coffre
 3105 : Eclaireur de coffre
 3110 : Contacteur d'éclairage de boîte à gants
 3115 : Eclairage de boîte à gants
 4025 : Sonde de température d'eau - Thermocontact de liquide de refroidissement
 4030 : Indicateur de température d'eau
 4110 : Mancontact de pression d'huile
 4120 : Sonde de niveau d'huile
 4400 : Contacteur de frein de stationnement
 4410 : Contacteur de liquide de frein
 4730 : Contacteur de ceinture de sécurité
 5001 : Capteur de pluie
 5002 : Relais commande capteur de pluie
 5003 : Relais pilotage vitesse capteur de pluie
 5010 : Temporisateur d'essuie vitre avant
 5015 : Moteur d'essuie vitre avant
 5115 : Pompe lave-glace avant/arrière
 5215 : Moteur essuie vitre arrière
 6001 : Contacteur lève vitre avant gauche
 6002 : Contacteur lève vitre avant droit
 6021 : Relais lève vitres
 6040 : Moteur lève vitre avant gauche
 6045 : Moteur lève vitre avant droit
 6100 : Contacteur arrière lève vitre arrière gauche
 6105 : Contacteur arrière lève vitre arrière droit
 6110 : Contacteur avant lève vitre arrière gauche
 6115 : Contacteur avant lève vitre arrière droit
 6120 : Commutateur condamnation lève vitres arrière
 6121 : Relais condamnation fonctions arrière
 6125 : Relais lève vitres arrière
 6130 : Moteur lève vitre arrière gauche
 6135 : Moteur lève vitre antipincement arrière droit
 6202 : Serrure porte avant gauche
 6207 : Serrure porte avant droit
 6212 : Serrure porte arrière gauche (5 portes et break)
 6217 : Serrure porte arrière droit (5 portes et break)
 6260 : Moteur condamnation coffre
 6340 : Contacteur dossier siège conducteur
 6350 : Moteur inclinaison dossier siège conducteur
 6406 : Commutateur des rétroviseurs
 6410 : Rétroviseur électrique/rétroviseur chauffant (conducteur)
 6415 : Rétroviseur électrique/rétroviseur chauffant (passager)
 6542 : Boîtier ceintures pyrotechniques
 6562 : Module airbag latéral droit
 6563 : Module airbag latéral gauche
 6564 : Module airbag passager
 6565 : Module airbag conducteur
 6570 : Boîtier airbag et ceintures pyrotechniques
 6571 : Boîtier airbag latéral droit
 6572 : Boîtier airbag latéral gauche
 6575 : Ceinture pyrotechnique conducteur
 6576 : Ceinture pyrotechnique passager
 6600 : Commutateur correcteur de site des projecteurs
 6610 : Moteur correcteur de site projecteur gauche
 6615 : Moteur correcteur de site projecteur droit
 6800 : Contacteur toit ouvrant
 6801 : Contacteur fin de course coulissement toit ouvrant
 6802 : Contacteur fin de course entrebâillement toit ouvrant
 6806 : Contacteur toit ouvrant point zéro
 6807 : Relais toit ouvrant
 6810 : Moteur toit ouvrant
 7000 : Capteur ABS de roue avant gauche
 7005 : Capteur ABS de roue avant droite
 7010 : Capteur ABS de roue arrière gauche
 7015 : Capteur ABS de roue arrière droite
 7020 : Calculateur ABS
 7225 : Montre analogique + affichage de température extérieure
 8005 : Relais compresseur climatisation
 8006 : Sonde de température évaporateur (si séparé)
 8007 : Pressostat
 8008 : Sonde de température liquide de refroidissement (climatisation)
 8010 : Calculateur de climatisation
 8015 : Relais coupure compresseur de climatisation
 8020 : Compresseur de climatisation
 8025 : Façade climatiseur (si séparé)
 8030 : Sonde de température air habitacle
 8032 : Sonde de température air extérieur
 8034 : Sonde de température d'air aux pieds
 8037 : Sonde de température d'air aérateur
 8040 : Commande vitesse ventilateur de chauffage habitacle (si séparé)
 8045 : Module commande ventilateur chauffage habitacle (si séparé)
 8046 : Relais vitesse ventilateur chauffage habitacle (si séparé)
 8048 : Relais ventilateur chauffage habitacle
 8050 : Moteur de ventilateur d'habitacle (si séparé)
 8065 : Motoréducteur volet de mélange
 8070 : Motoréducteur volet entrée d'air
 8080 : Calculateur climatisation
 8100 : Allume-cigares avant
 8116 : Relais temporisateur de lunette arrière dégivrante
 8120 : Lunette arrière dégivrante
 8220 : Transpondeur
 8302 : Rhéostat siège chauffant conducteur
 8303 : Rhéostat siège chauffant passager
 8410 : Autoradio
 8413 : Commande autoradio
 8415 : Chargeur CD
 8420 : HP sur porte avant conducteur
 8425 : HP sur porte avant passager
 8430 : HP arrière gauche
 8435 : HP arrière droit
 8440 : HP tweeter avant conducteur
 8445 : HP tweeter avant passager
 8630 : Centrale de protection

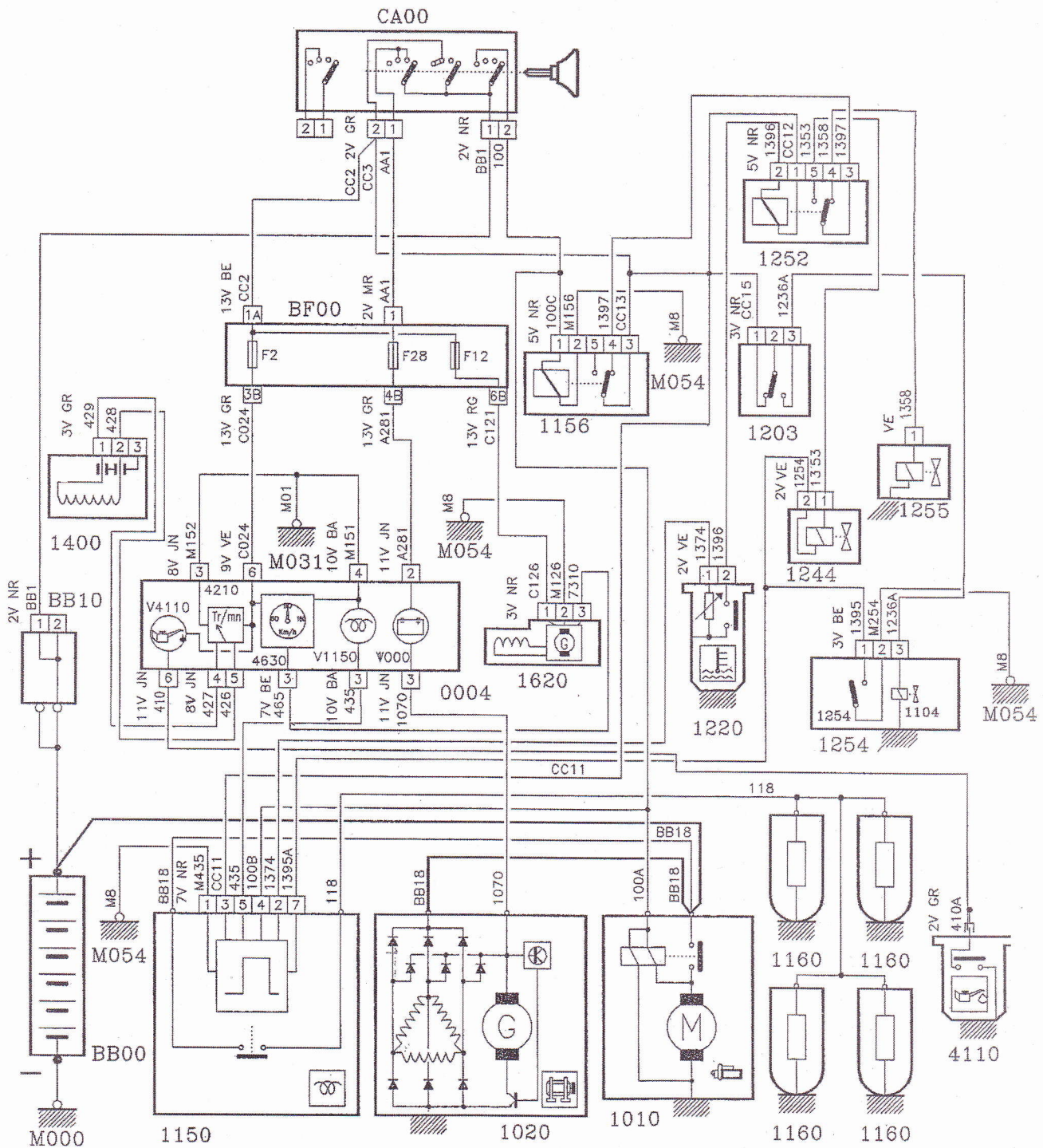

— ÉQUIPEMENT ÉLECTRIQUE —



Schéma de démarrage / charge / préchauffage / Compte-tours (moteurs XUD7 / XUD9AL (Lucas) avec antidémarrage codé) depuis 3/97.



Schéma de démarrage / charge / préchauffage / Compte-tours (moteur XUD9TE/L (Bosch)) depuis 3/97.

— ÉQUIPEMENT ÉLECTRIQUE —

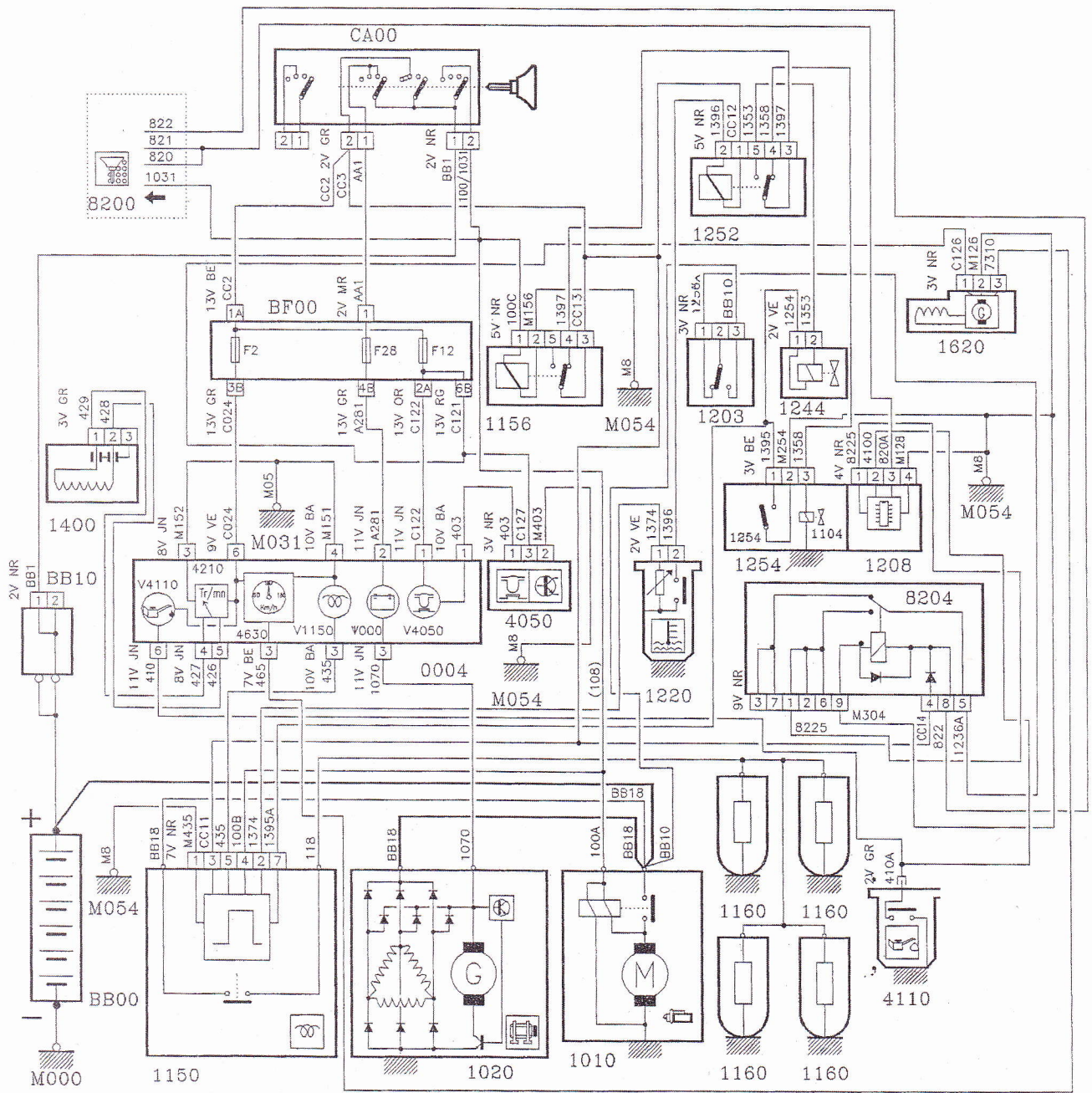

Schéma de démarrage / charge / préchauffage / Compte-tours (moteur XUD9TE/L (Bosch)) avec antidémarrage codé depuis 3/97.

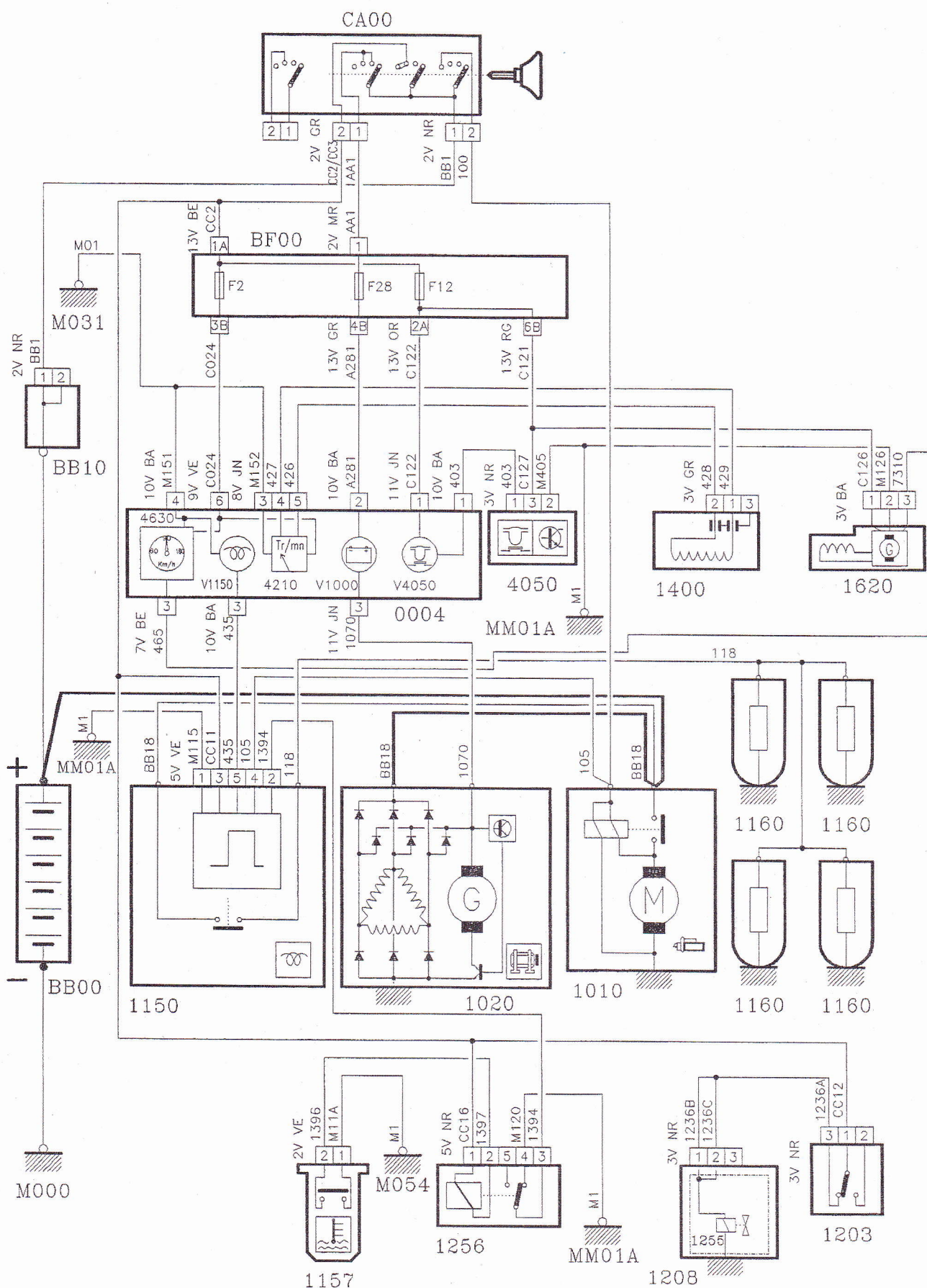

Schéma de démarrage / charge / préchauffage / Compte-tours (moteur XUD9TE/L3 (Lucas) depuis 3/97.

— ÉQUIPEMENT ÉLECTRIQUE —

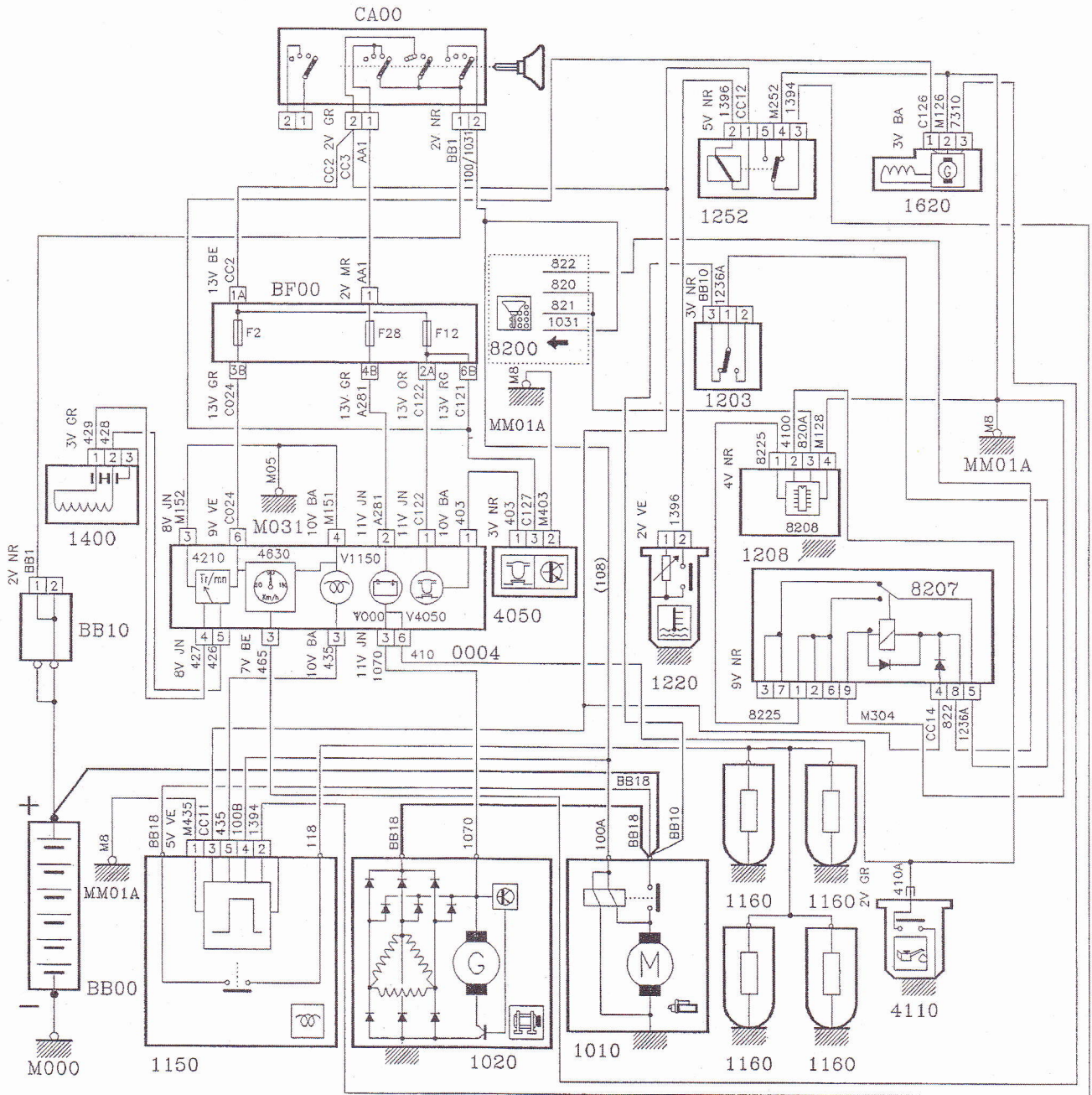

Schéma de démarrage / charge / préchauffage / Compte-tours (moteurs XUD9TE/L3 (Lucas) avec antidémarrage codé) depuis 3/97.

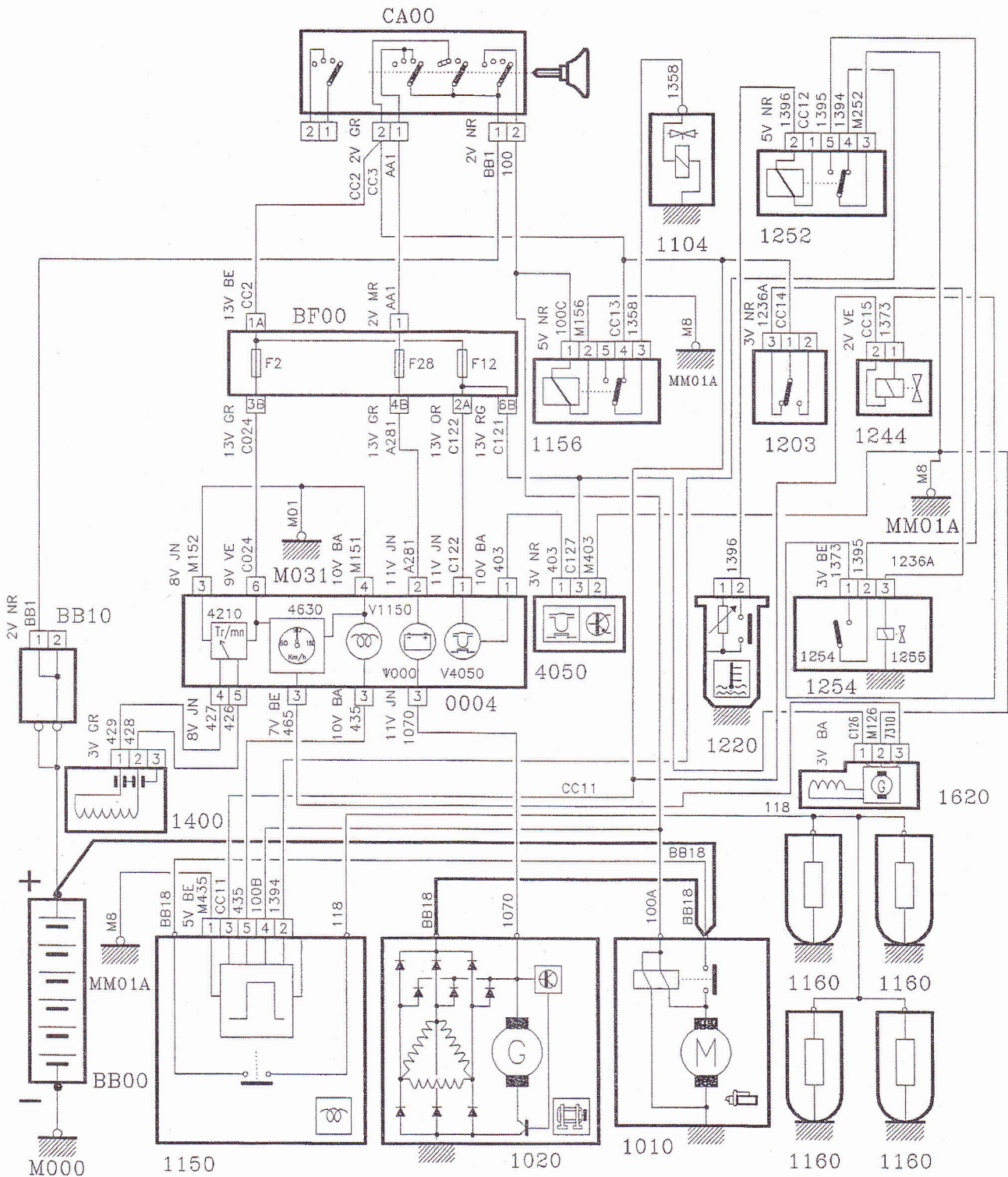

Schéma de refroidissement moteur (1 motoventilateur à 1 vitesse commandé par le boîtier température d'eau moteur) depuis 3/97.

— ÉQUIPEMENT ÉLECTRIQUE —

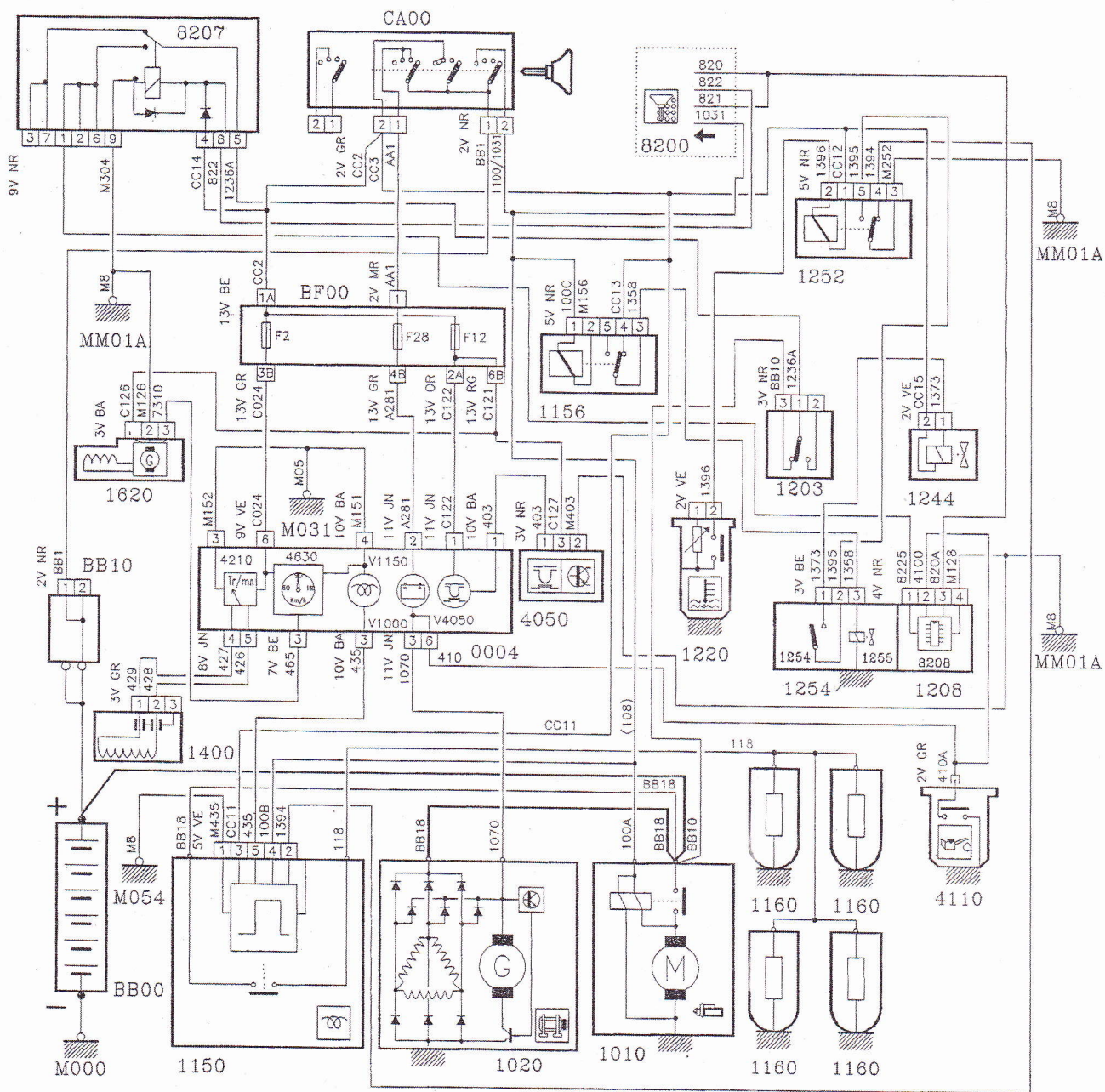

Schéma de refroidissement moteur (1 motoventilateur à 1 vitesse commandé par thermocontact) depuis 3/97.

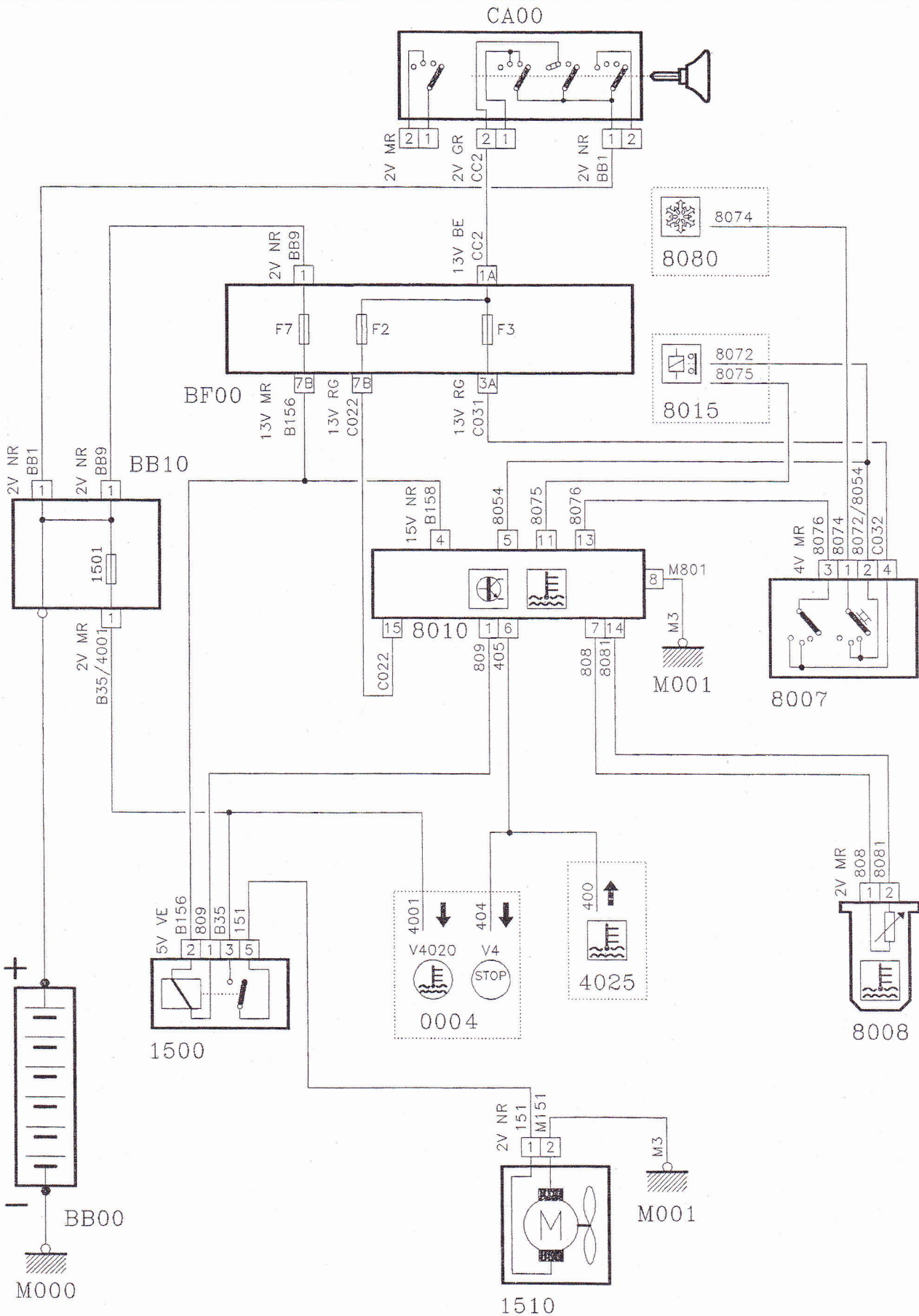
EVOLUTION

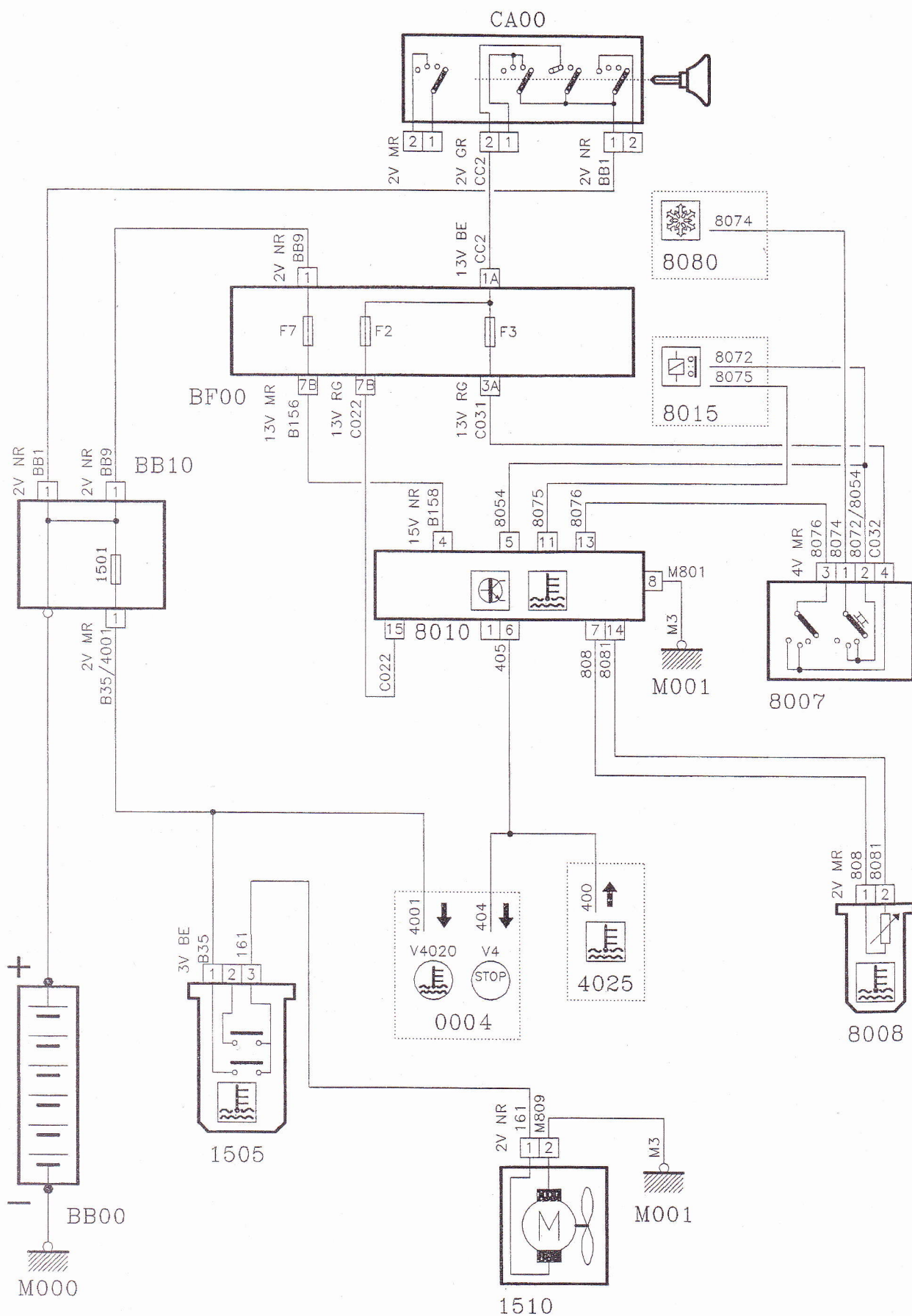

Schéma de refroidissement moteur (1 motoventilateur à 2 vitesses commandé par thermocontact) depuis 3/97.

— ÉQUIPEMENT ÉLECTRIQUE —



Schéma de refroidissement moteur (2 motoventilateurs à 1 vitesse commandés par thermocontact) depuis 3/97.

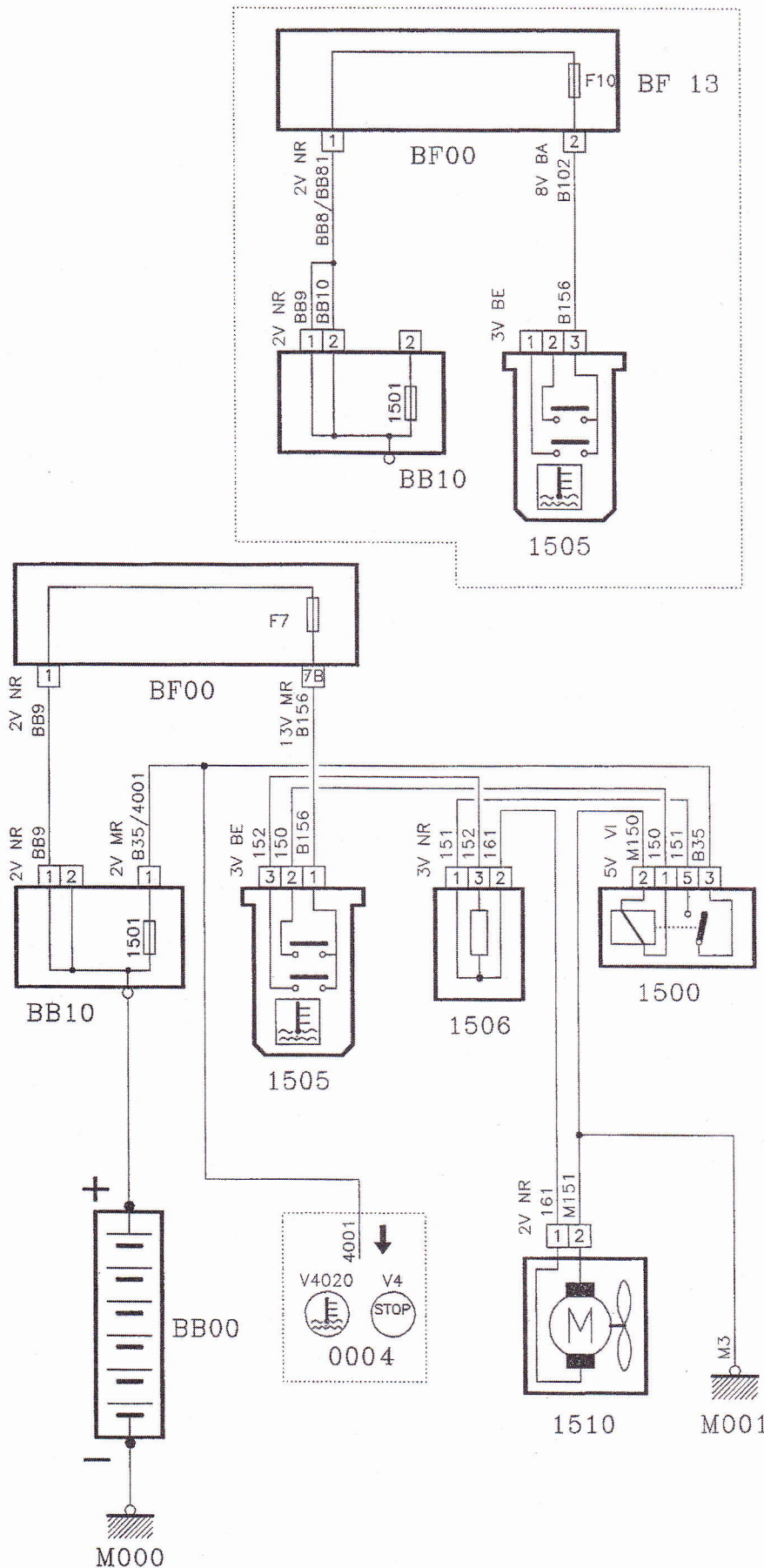

Schéma de refroidissement moteur (2 motoventilateurs à 2 vitesses commandés par thermocontact) depuis 3/97.

— ÉQUIPEMENT ÉLECTRIQUE —

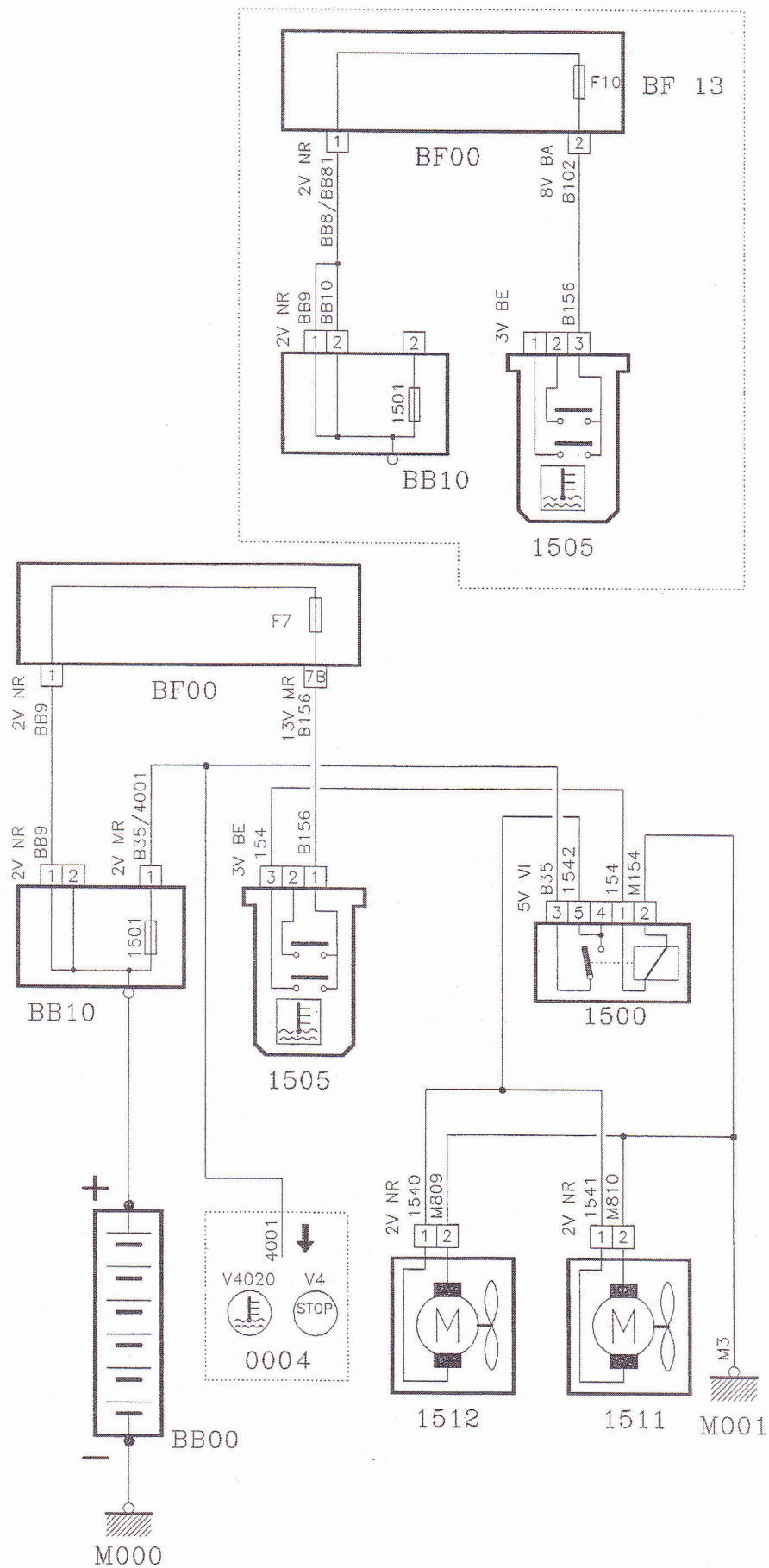

Schéma de refroidissement moteur (2 motoventilateurs à 2 vitesses commandés par le boîtier température d'eau moteur) (boîtier 13 fusibles) depuis 3/97.

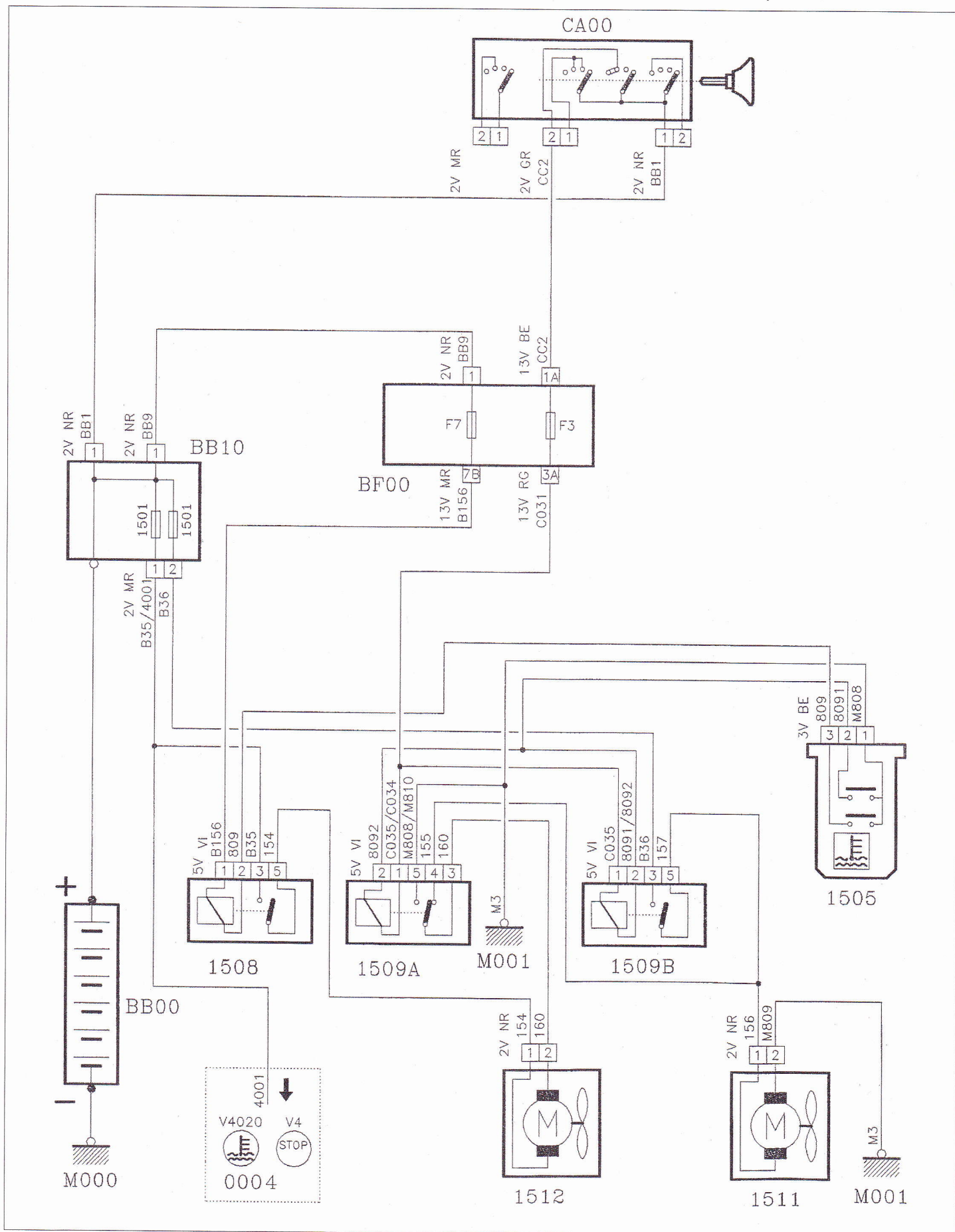

Schéma de refroidissement moteur (2 motoventilateurs à 2 vitesses commandés par le boîtier température d'eau moteur) (boîtier 30 fusibles) depuis 3/97.

— ÉQUIPEMENT ÉLECTRIQUE —

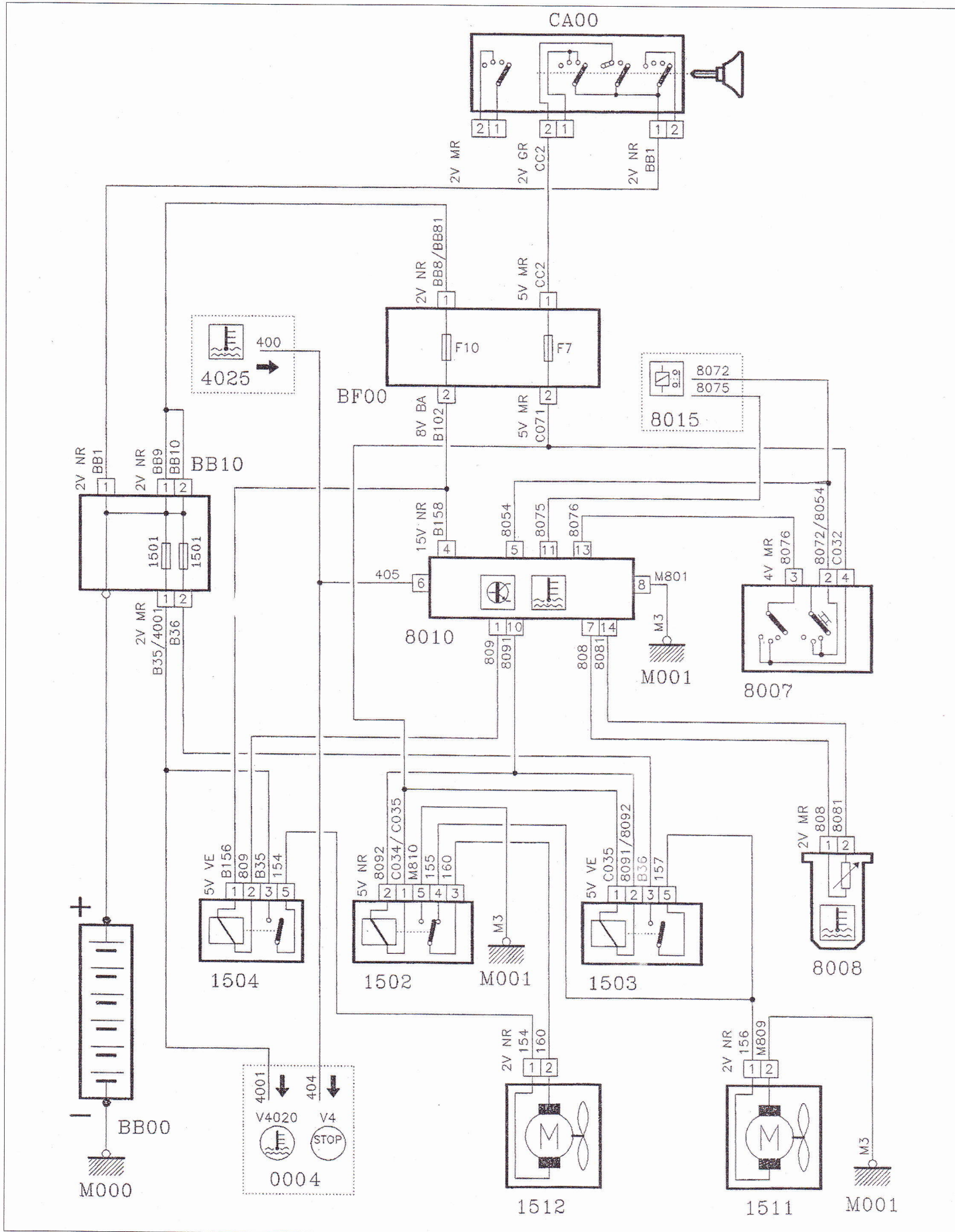

Schéma de commande des rétroviseurs électriques depuis 3/97.

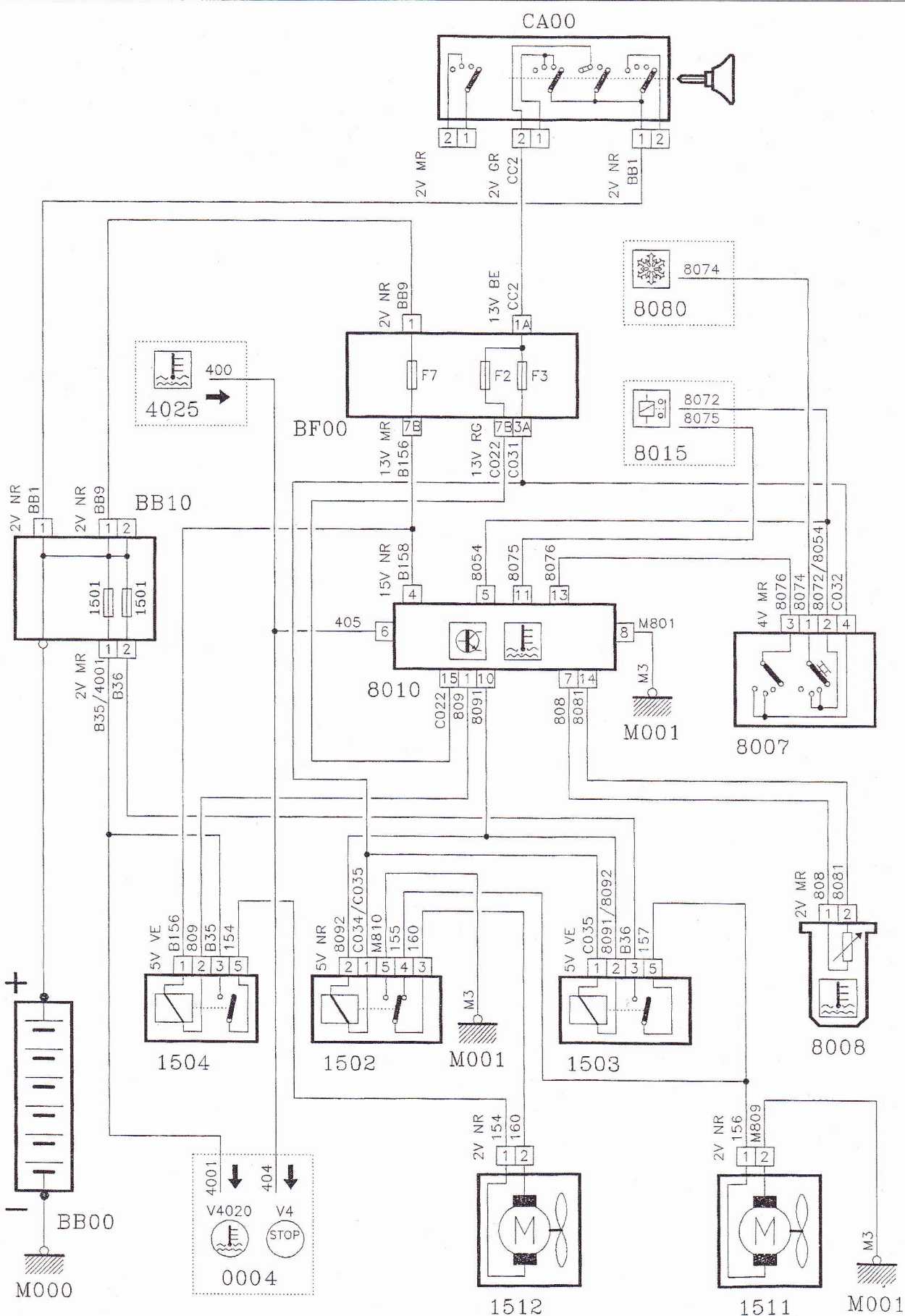

Schéma de l'antidémarrage codé (XUD9TE/L ou L3) depuis 3/97.

— ÉQUIPEMENT ÉLECTRIQUE —

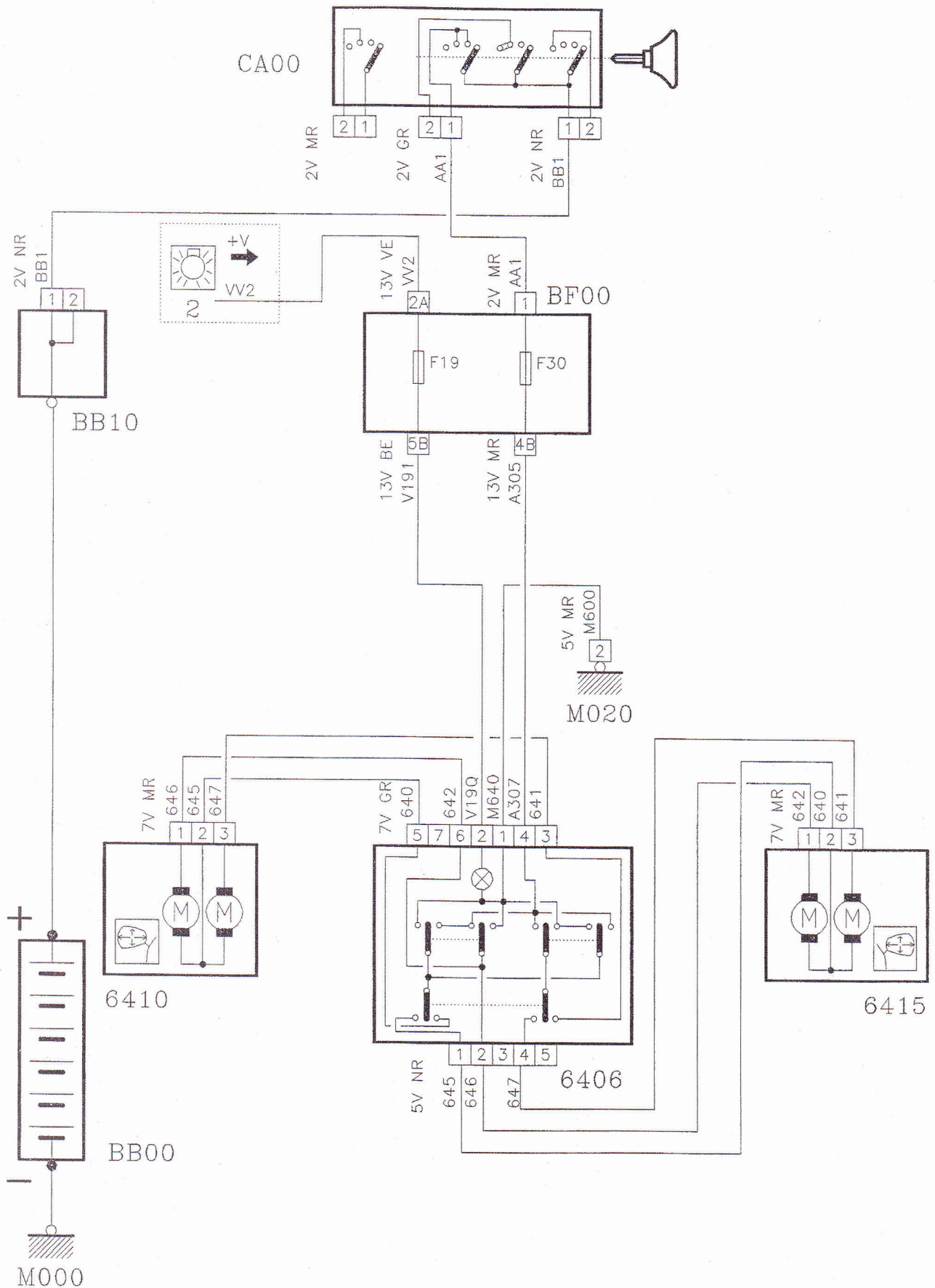

Schéma de l'antidémarrage codé (XUD7, XUD9A, XUD7/L3 ou XUD9A/L3) depuis 3/97.

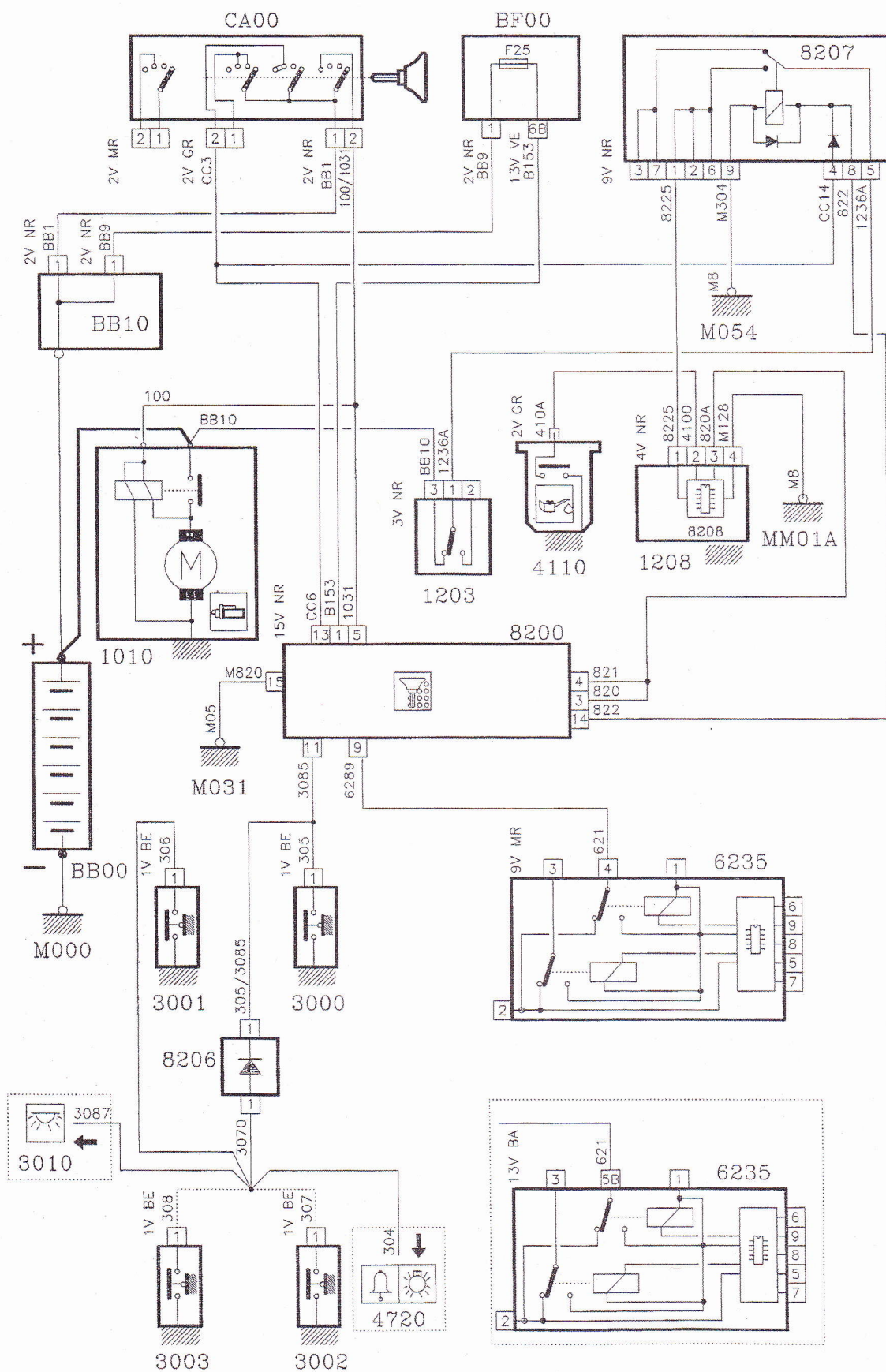

Schéma de l'autoradio (boîtier 13 fusibles) depuis 3/97.

— ÉQUIPEMENT ÉLECTRIQUE —

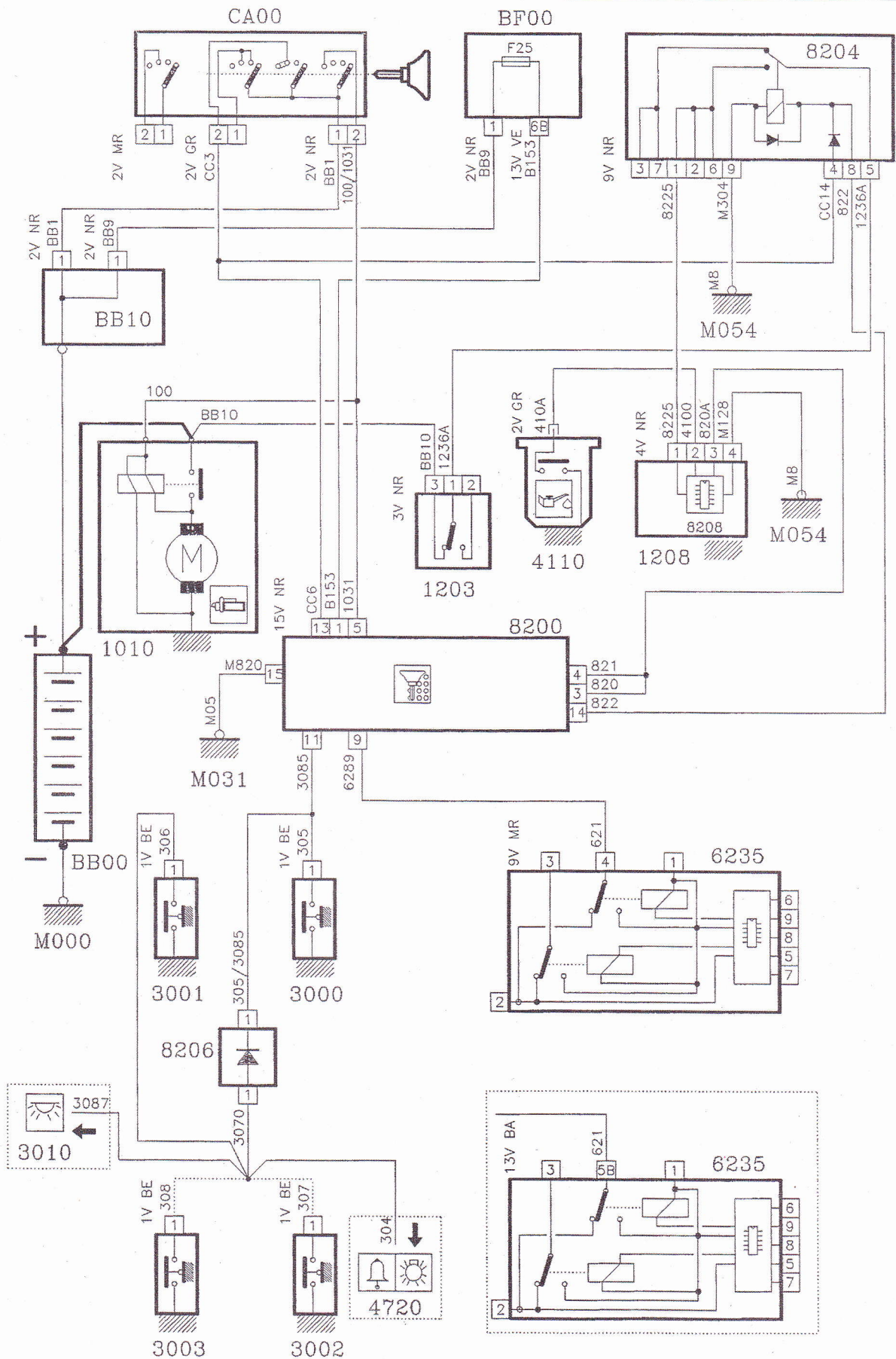

Schéma de l'autoradio (boîtier 30 fusibles) depuis 3/97.

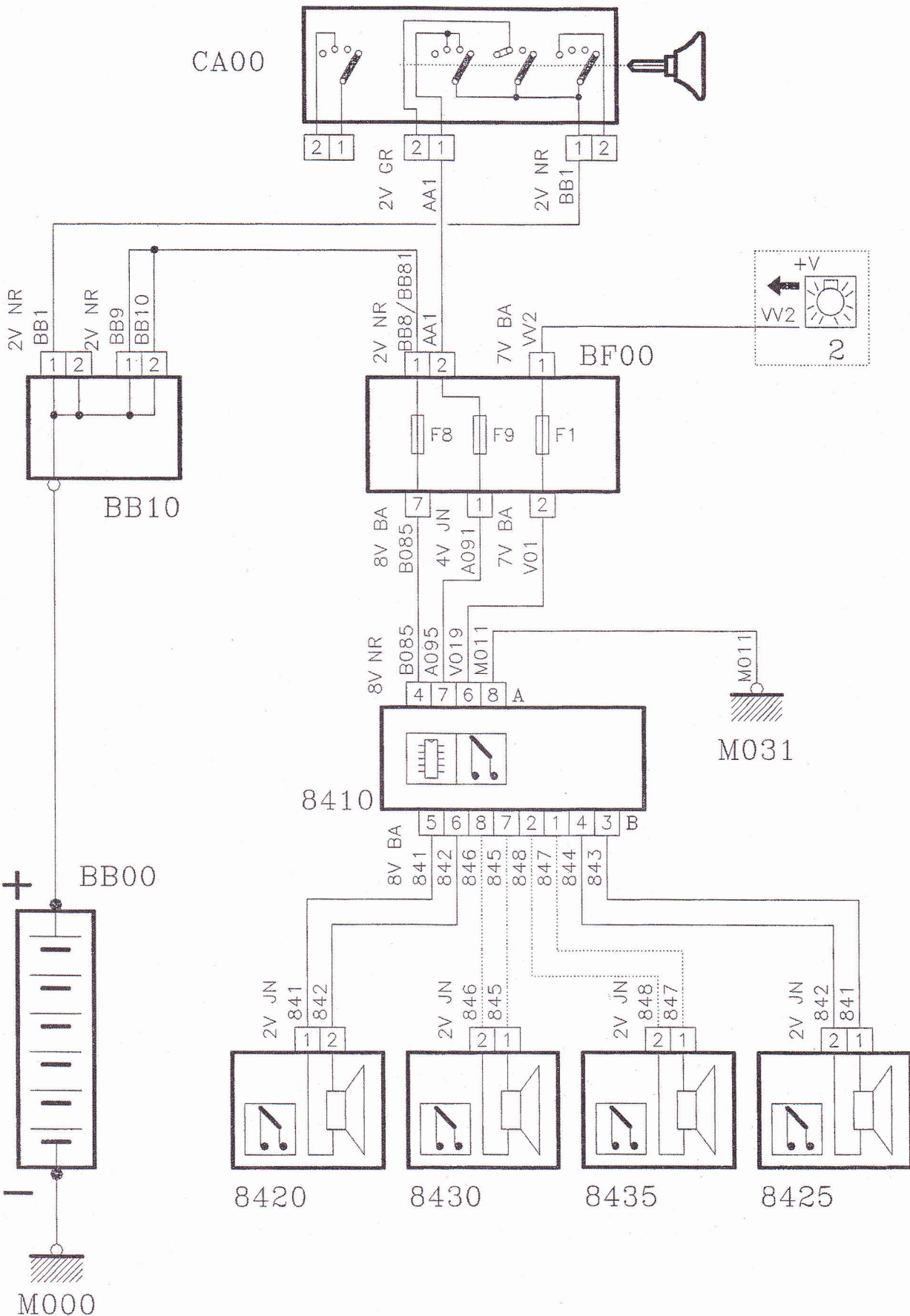
EVOLUTION

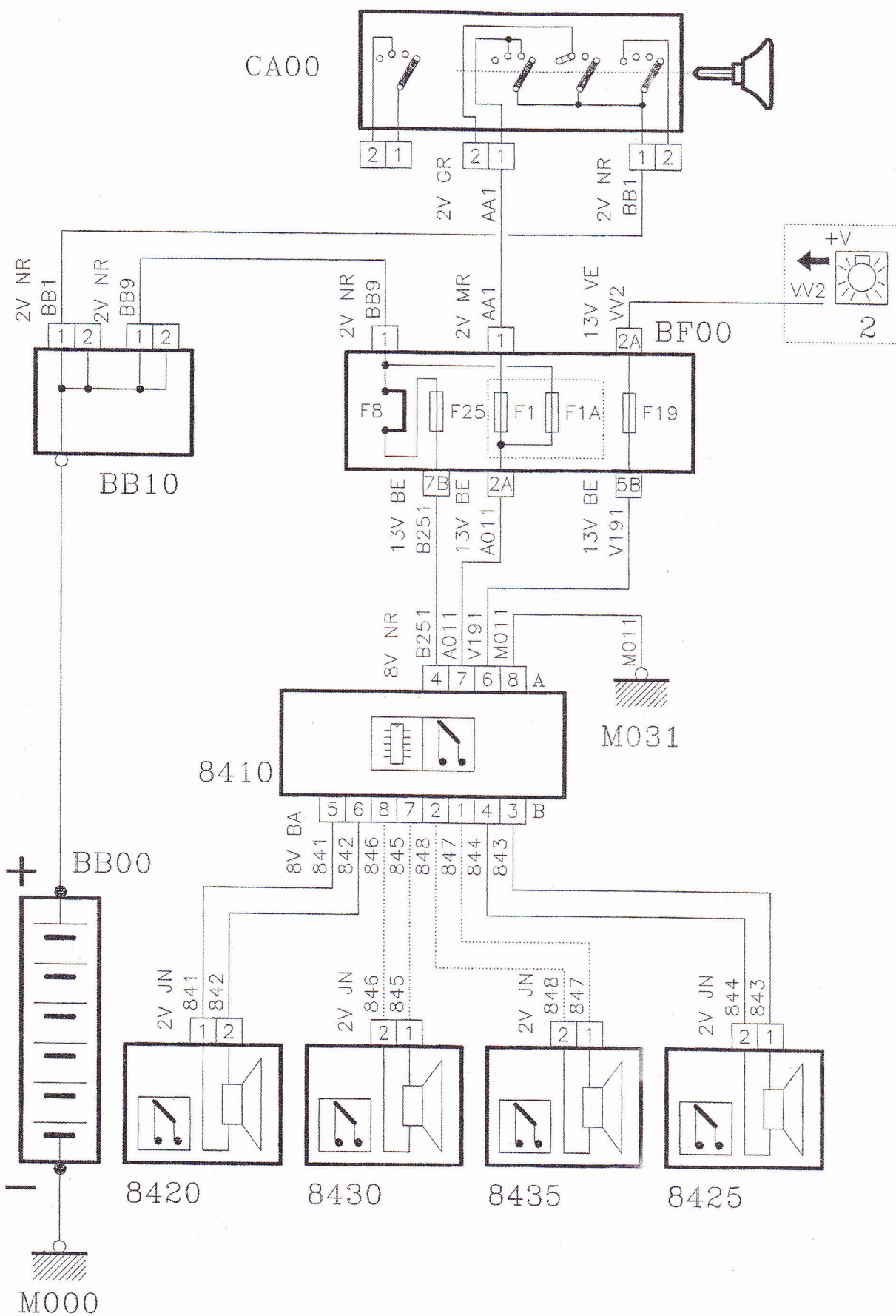

Schéma de lunette arrière dégivrante (boîtier 13 fusibles) depuis 3/97.

— ÉQUIPEMENT ÉLECTRIQUE —



Schéma de lunette arrière dégivrant (boîtier 30 fusibles) depuis 3/97.

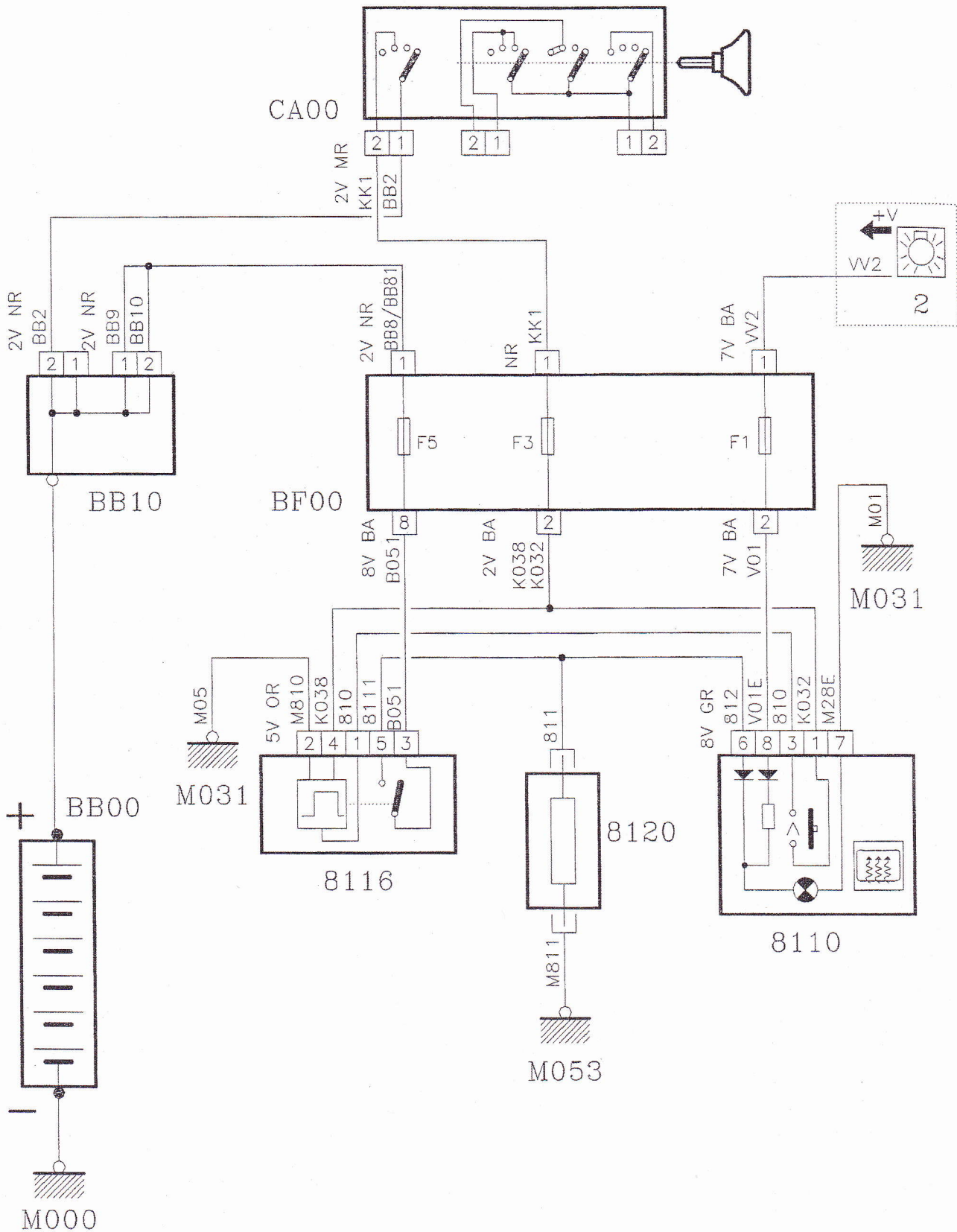

Schéma de rétroviseurs chauffants depuis 3/97.

— ÉQUIPEMENT ÉLECTRIQUE —

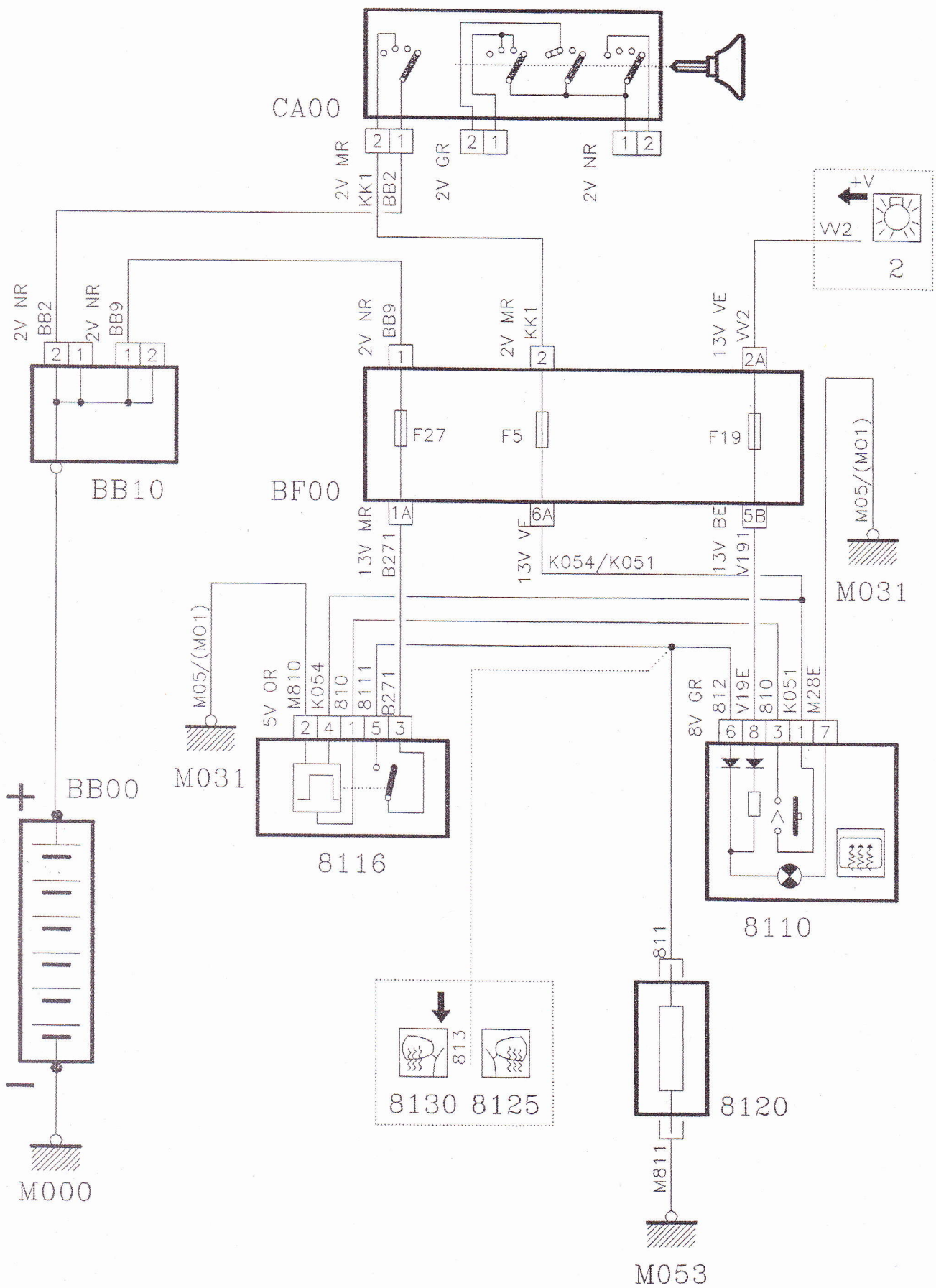

Schéma de correcteur de hauteur des projecteurs depuis 3/97.

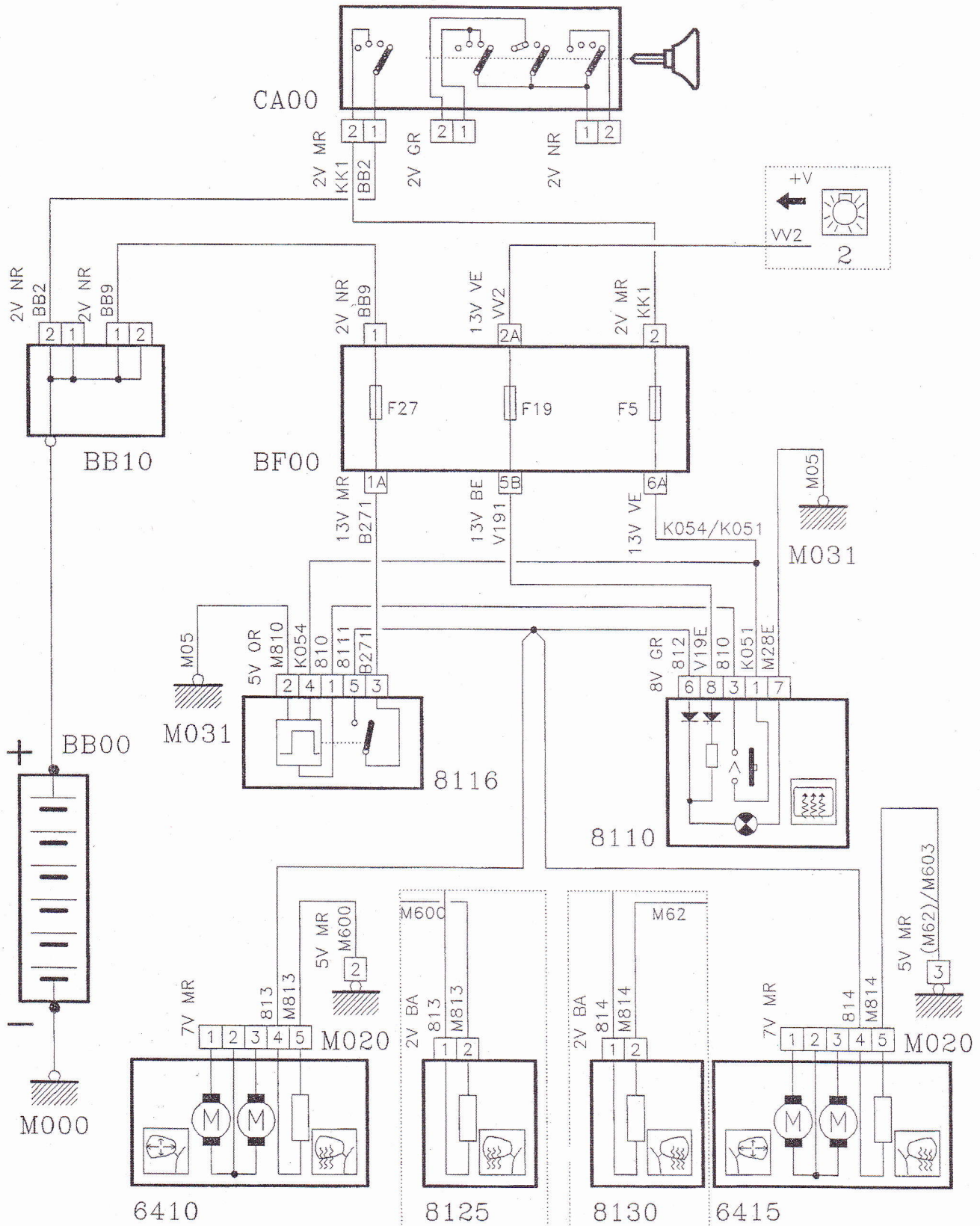

Schéma de démarrage / charge (moteur DW8) depuis 5/01.

— ÉQUIPEMENT ÉLECTRIQUE —

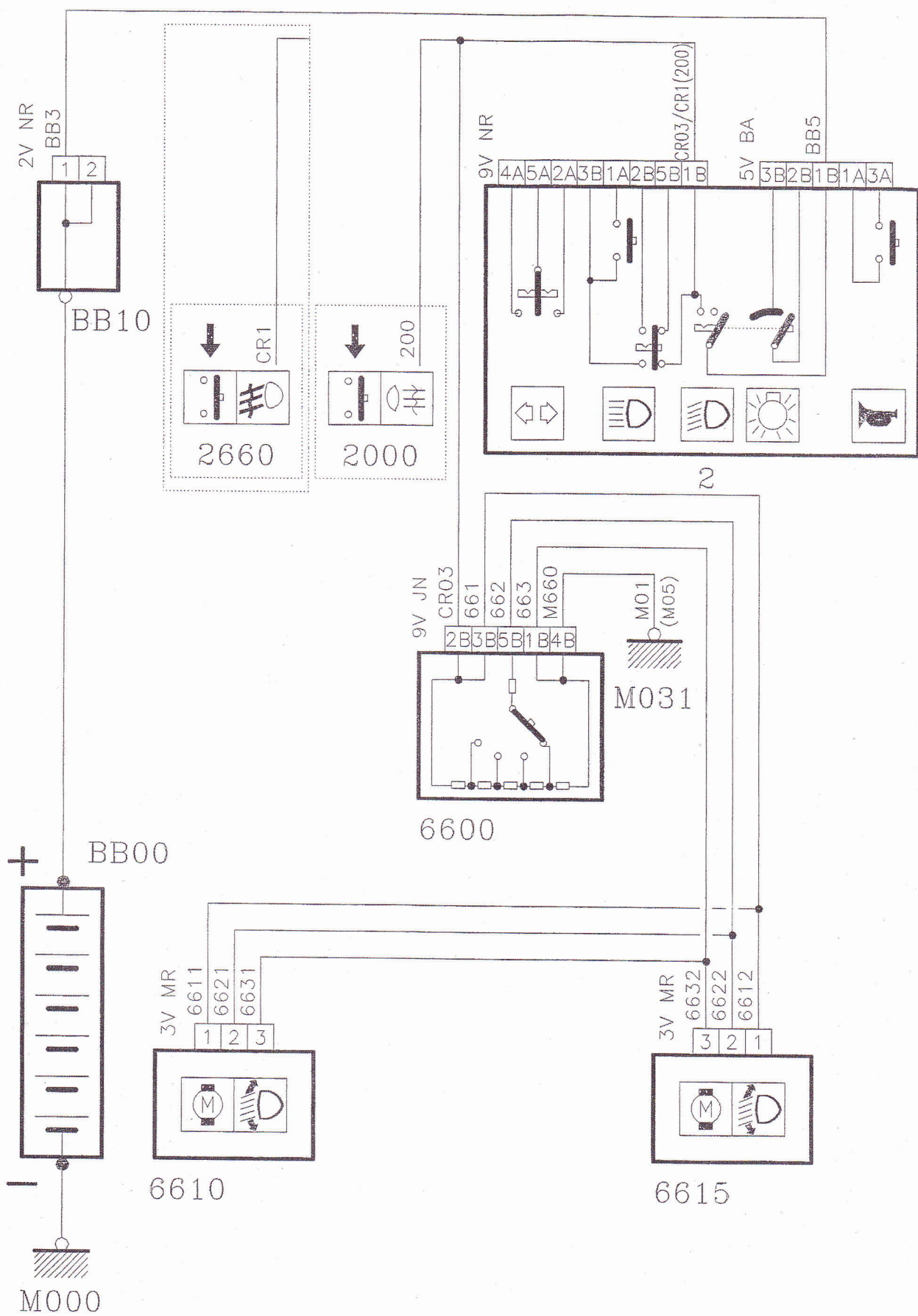

Schéma de pré/postchauffage / Compte-tours (sans climatisation moteur DW8/L3) depuis 5/01.

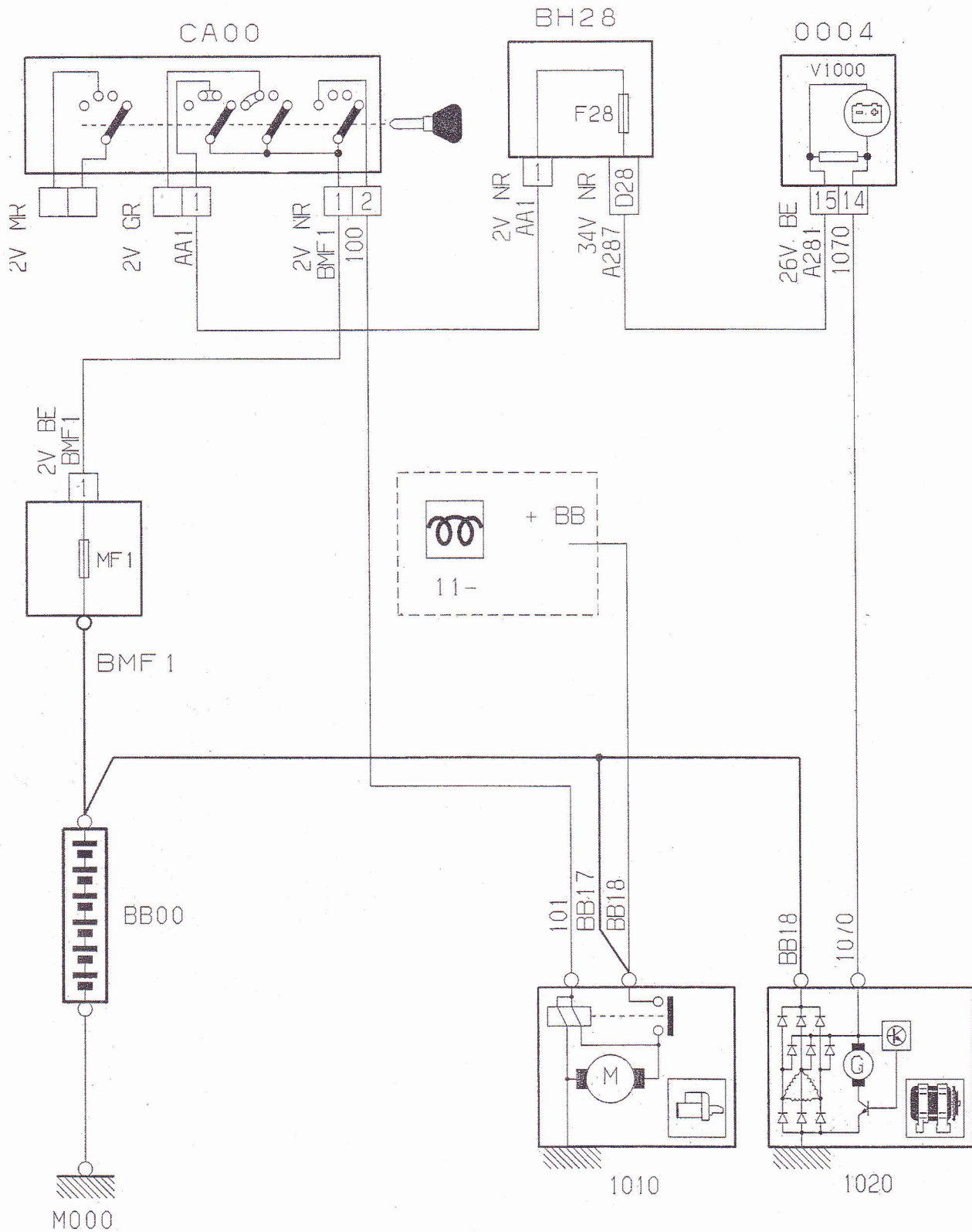
EVOLUTION

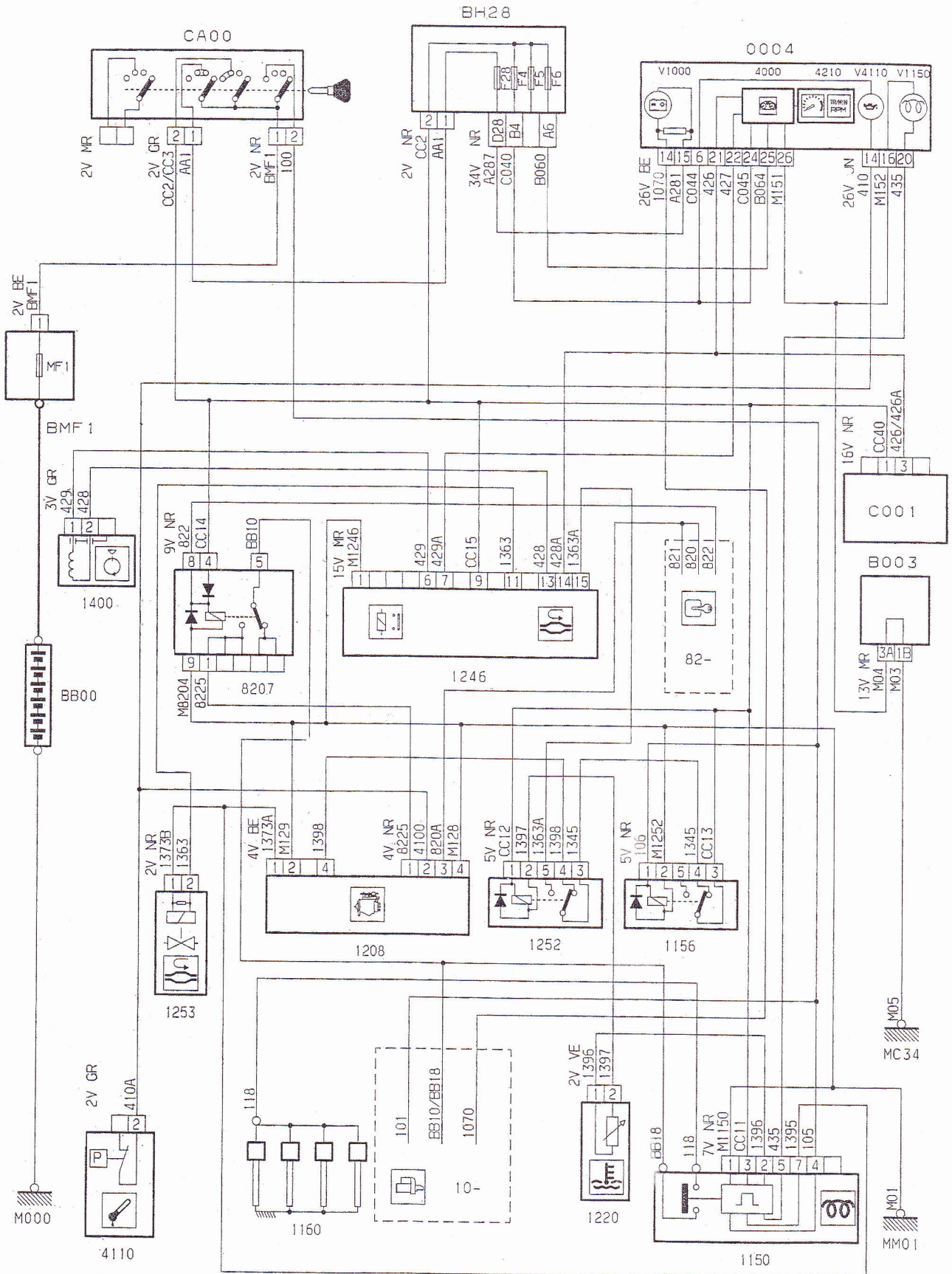

Schéma de pré/postchauffage / Compte-tours (avec climatisation moteur DW8/L3) depuis 5/01.

— ÉQUIPEMENT ÉLECTRIQUE —



Schéma de pré/postchauffage / Compte-tours (sans climatisation moteur DW8/L4) depuis 5/01.

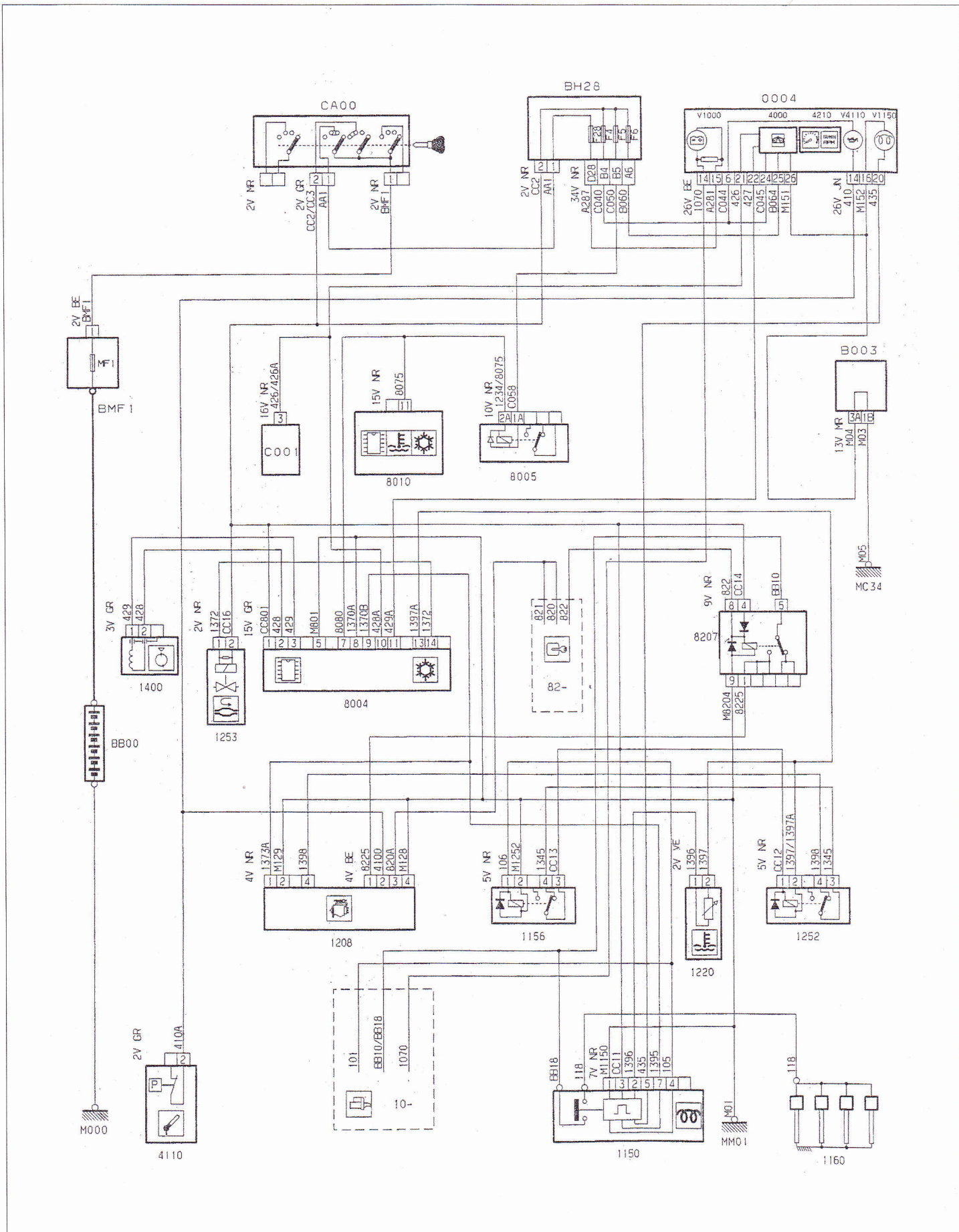

Schéma de refroidissement moteur (avec climatisation moteur DW8/L3) depuis 5/01.

— ÉQUIPEMENT ÉLECTRIQUE —

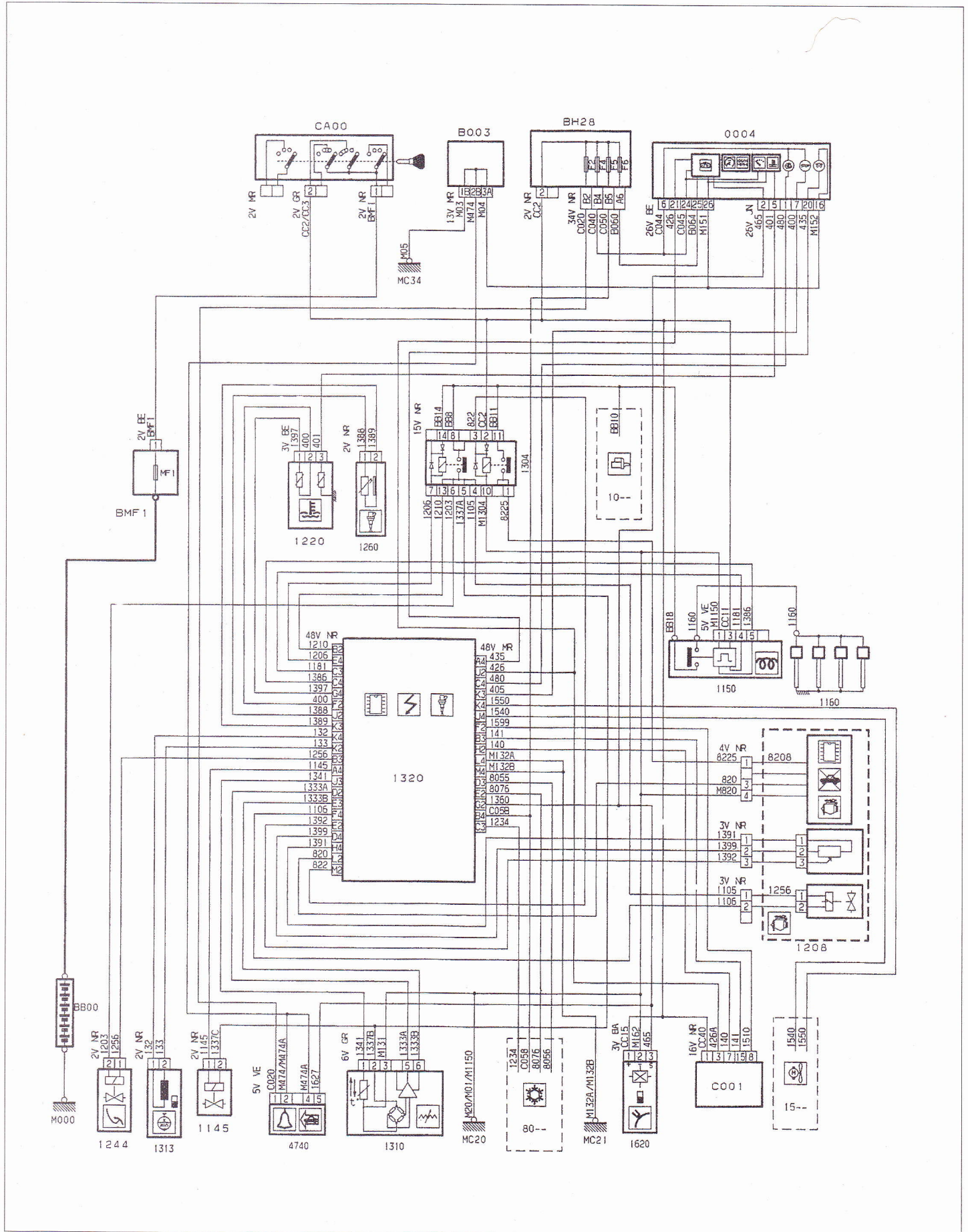

Schéma de refroidissement moteur (avec climatisation moteur DW8/L4) depuis 5/01.

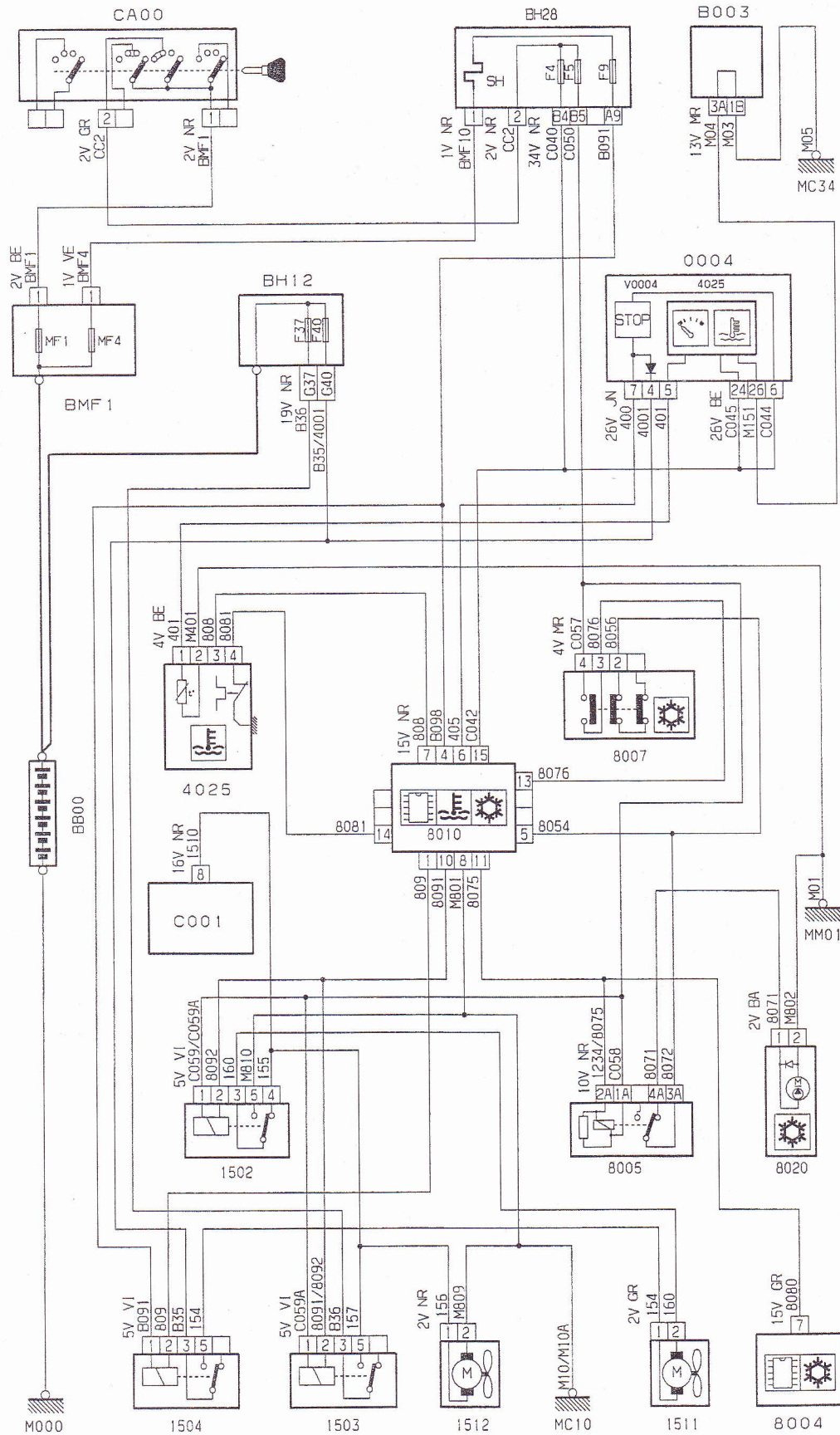

Schéma de commande des rétroviseurs électriques depuis 5/01.

— ÉQUIPEMENT ÉLECTRIQUE —

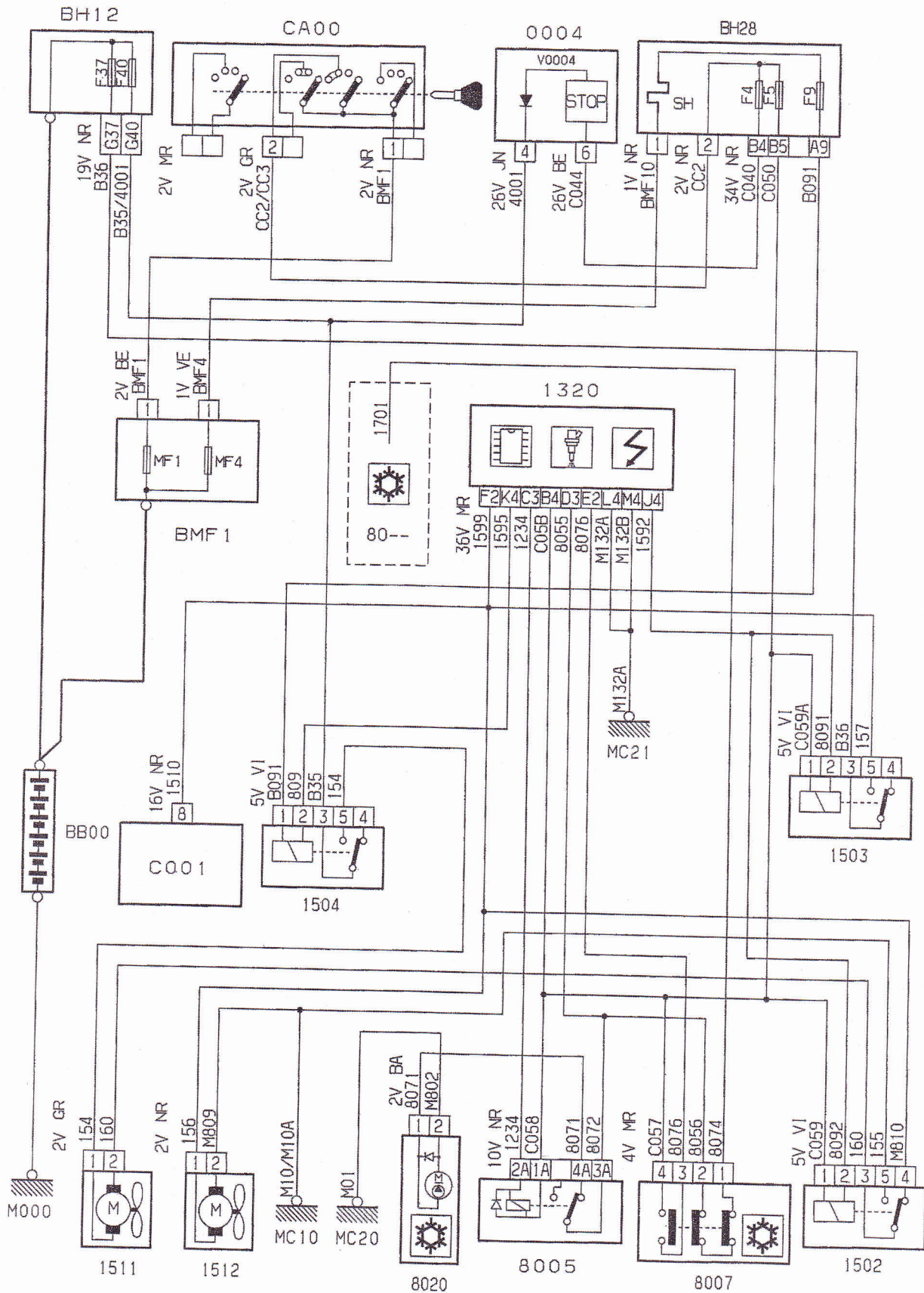

Schéma de verrouillage centralisé depuis 3/97.

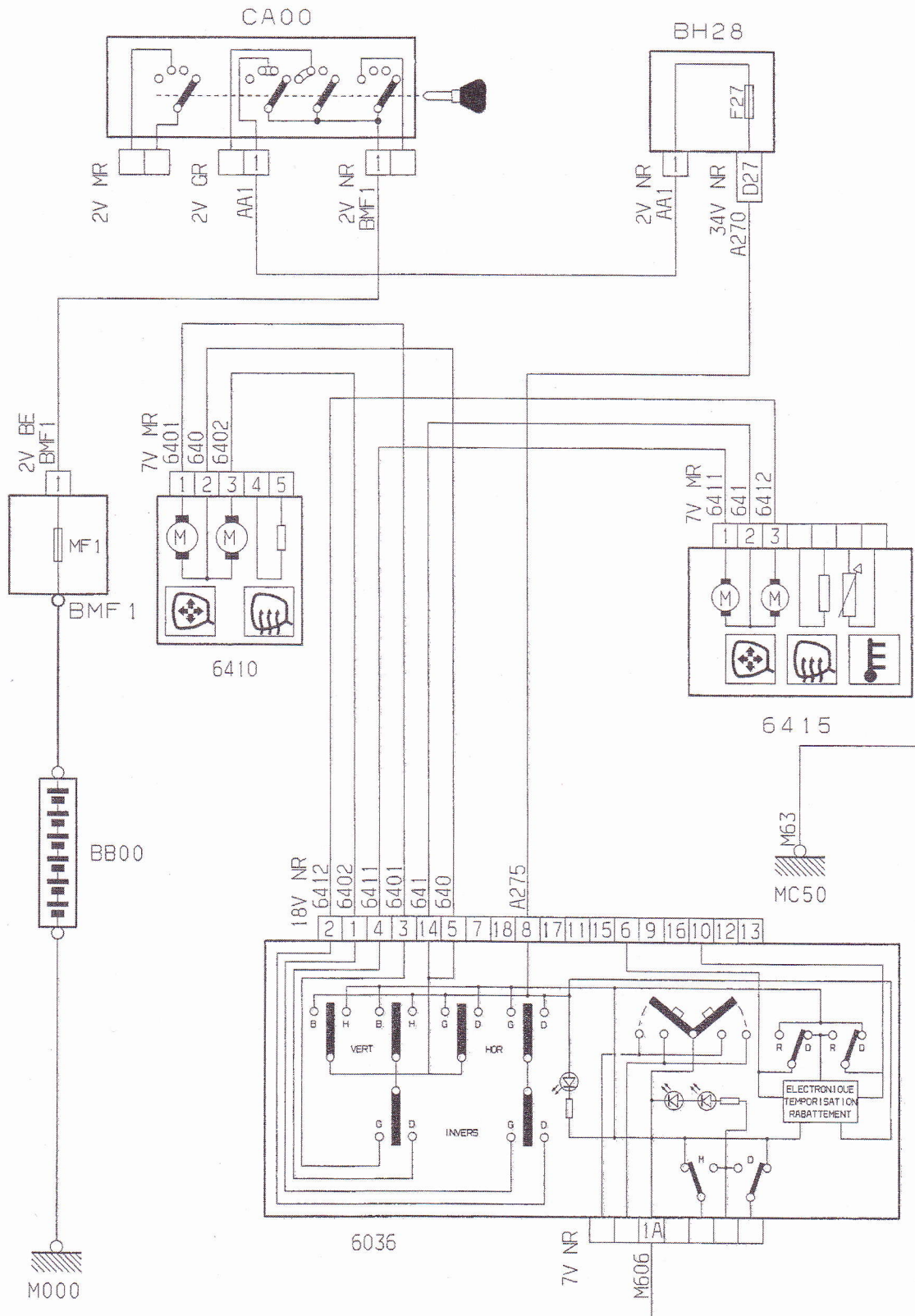

Schéma de superverrouillage centralisé depuis 3/97.

— ÉQUIPEMENT ÉLECTRIQUE —

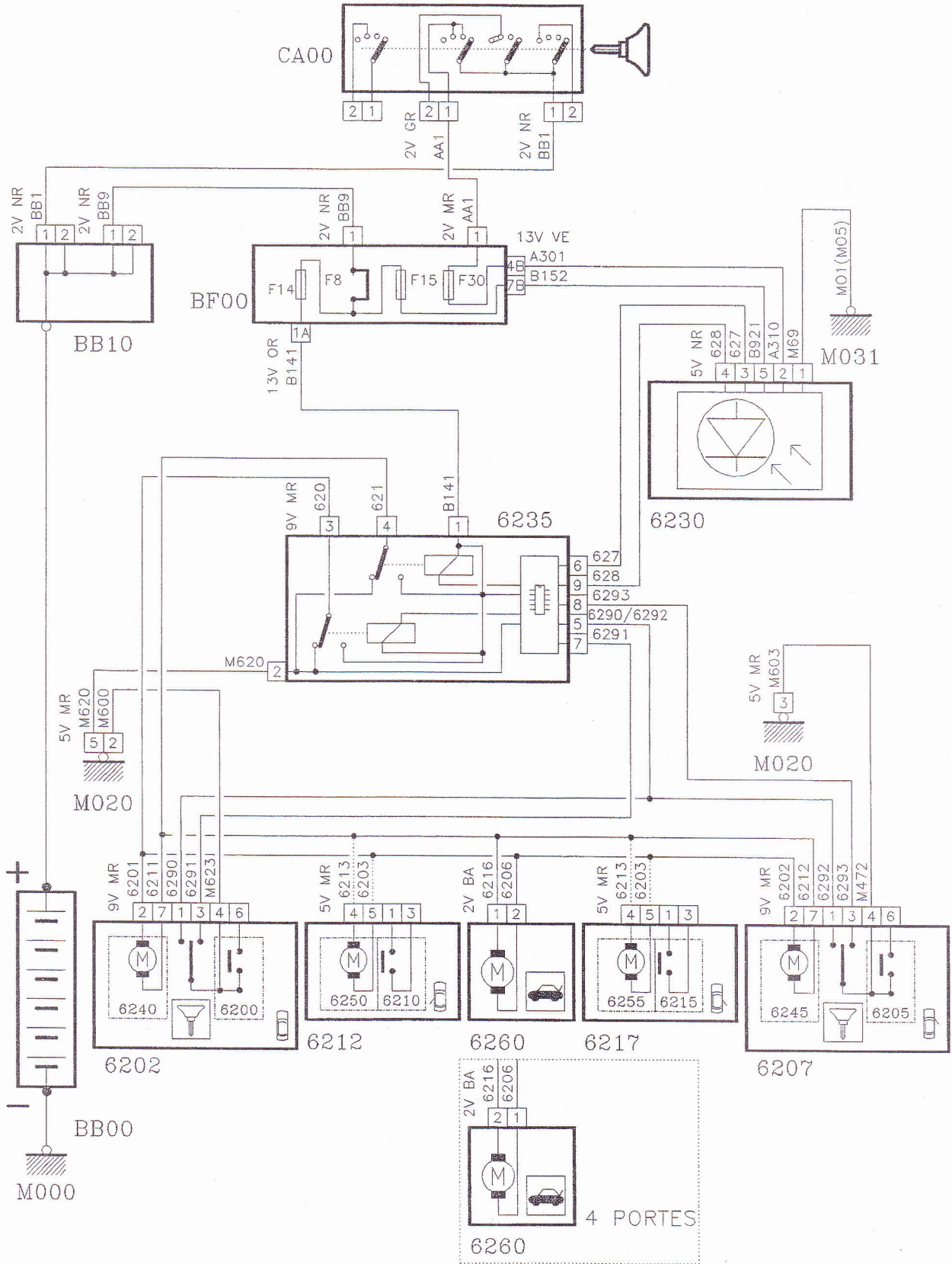

Schéma de verrouillage centralisé depuis 5/01 (3 et 5 portes).

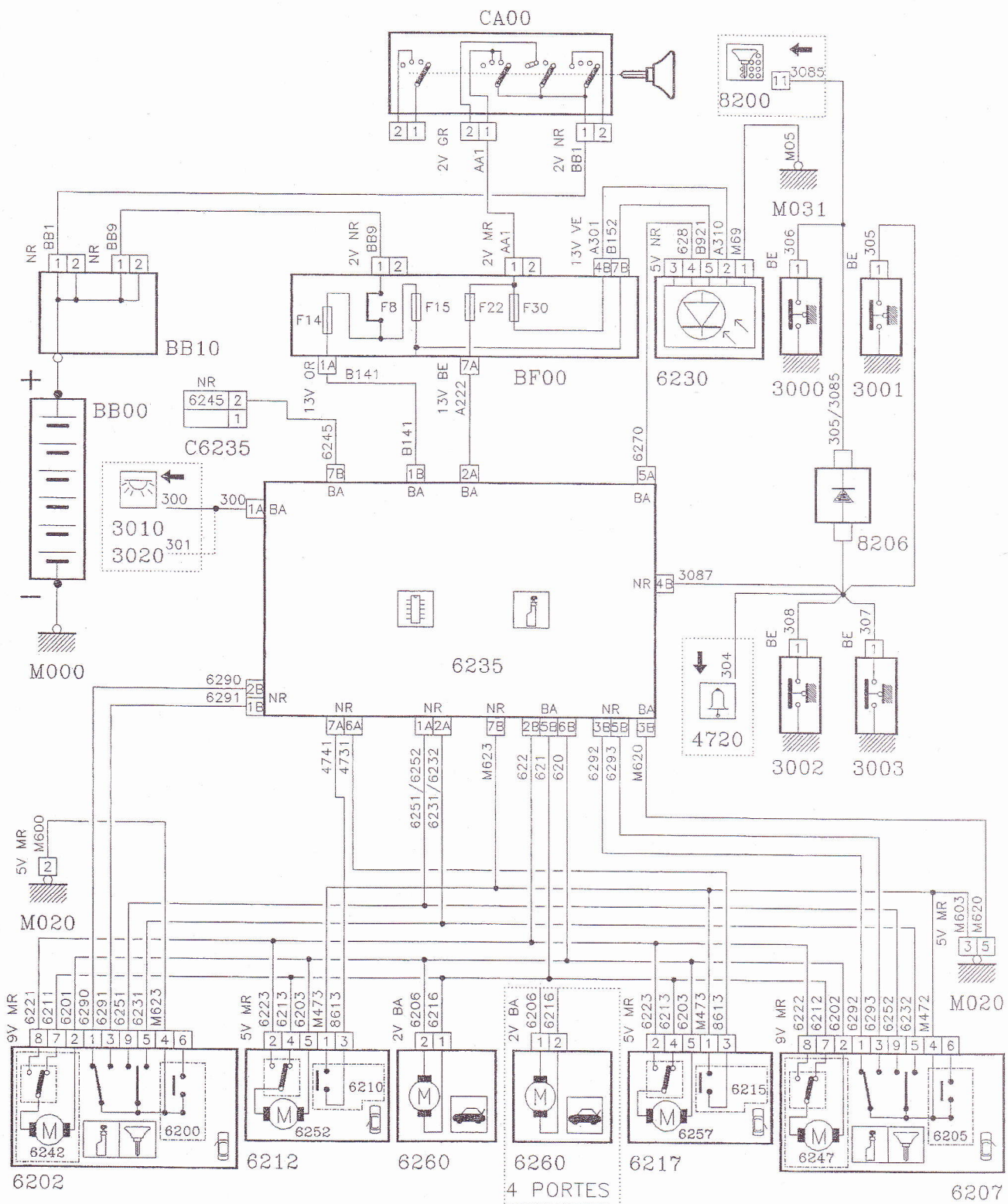

Schéma de verrouillage centralisé depuis 5/01 (4 portes).

— ÉQUIPEMENT ÉLECTRIQUE —

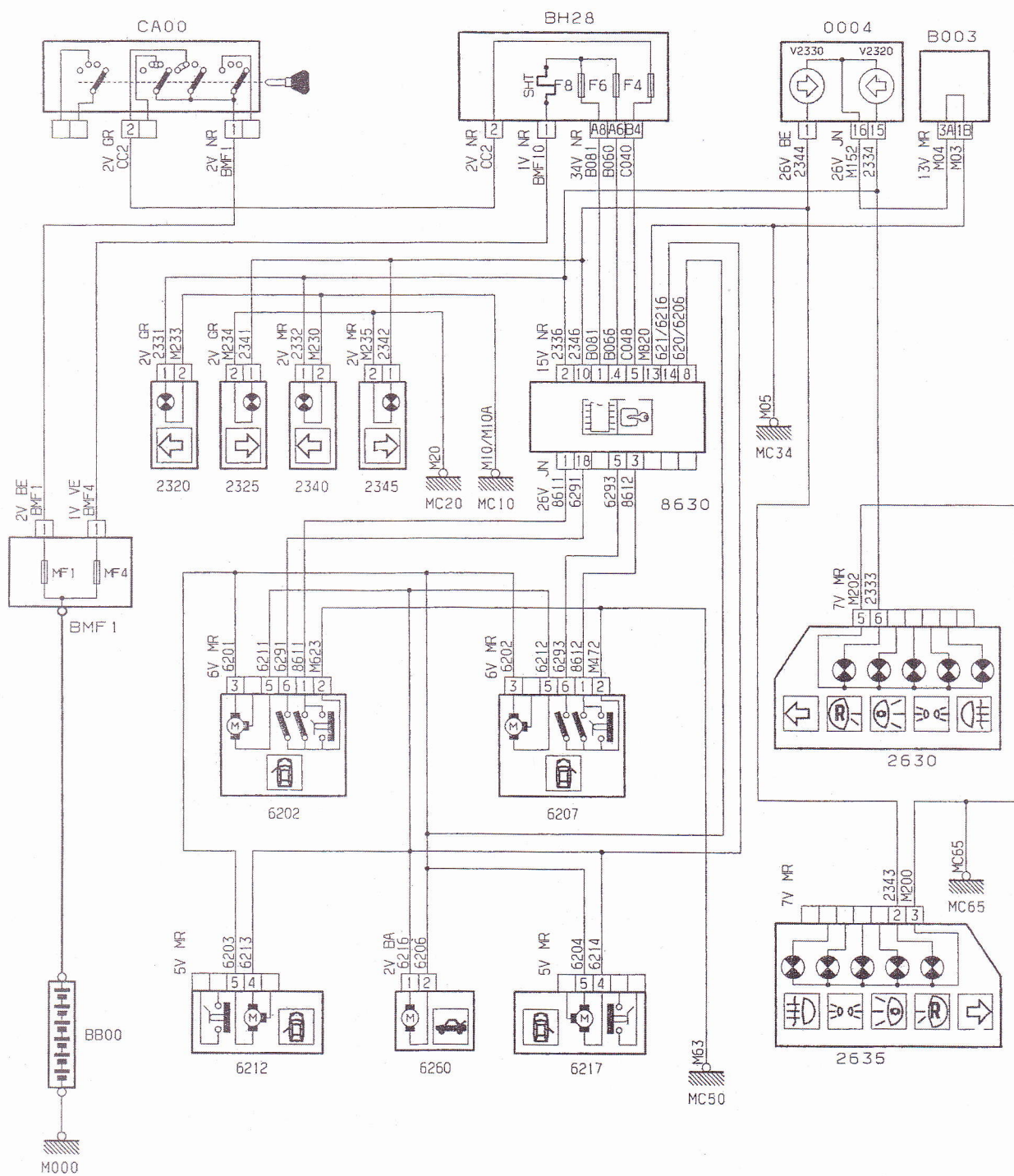
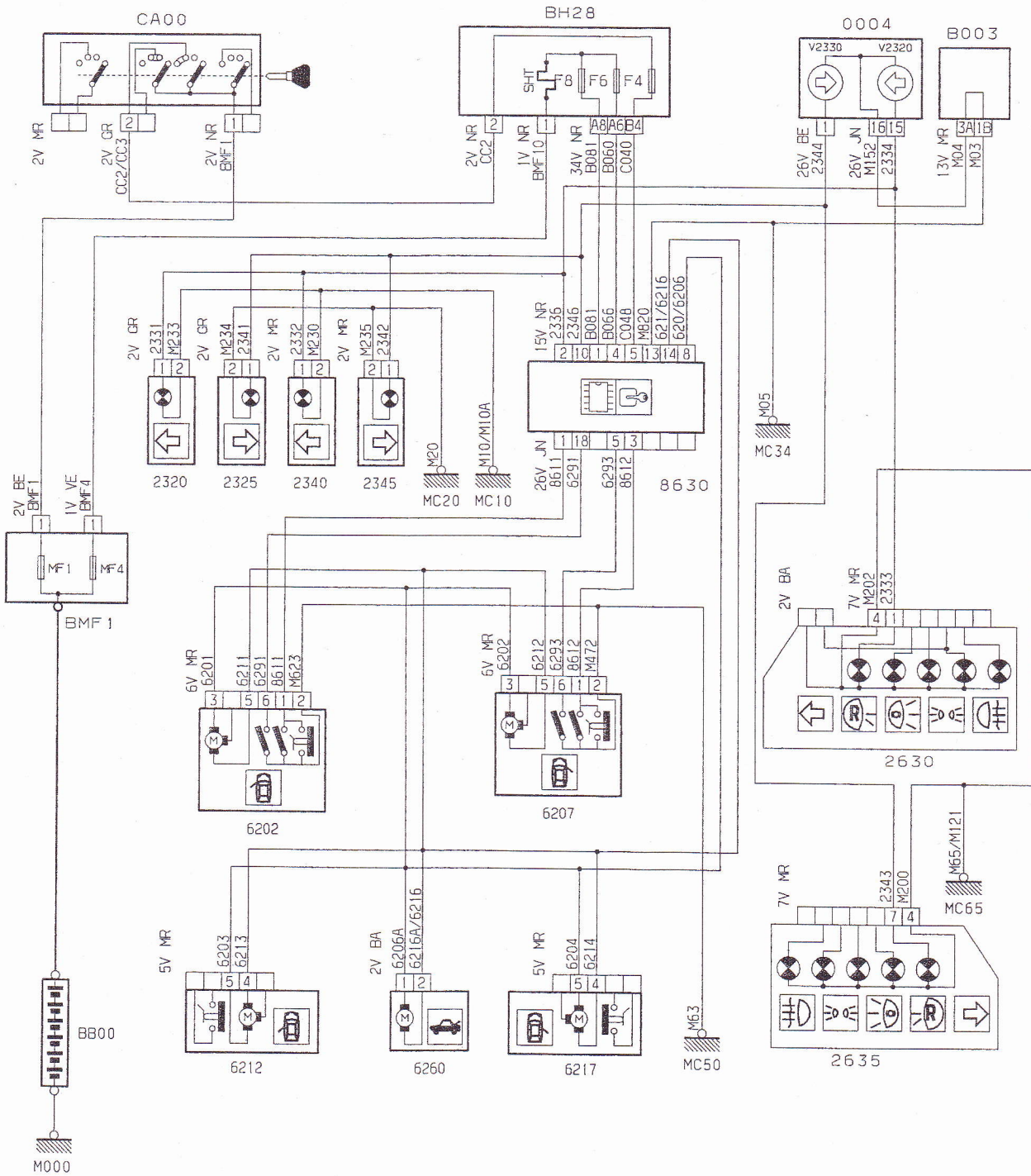
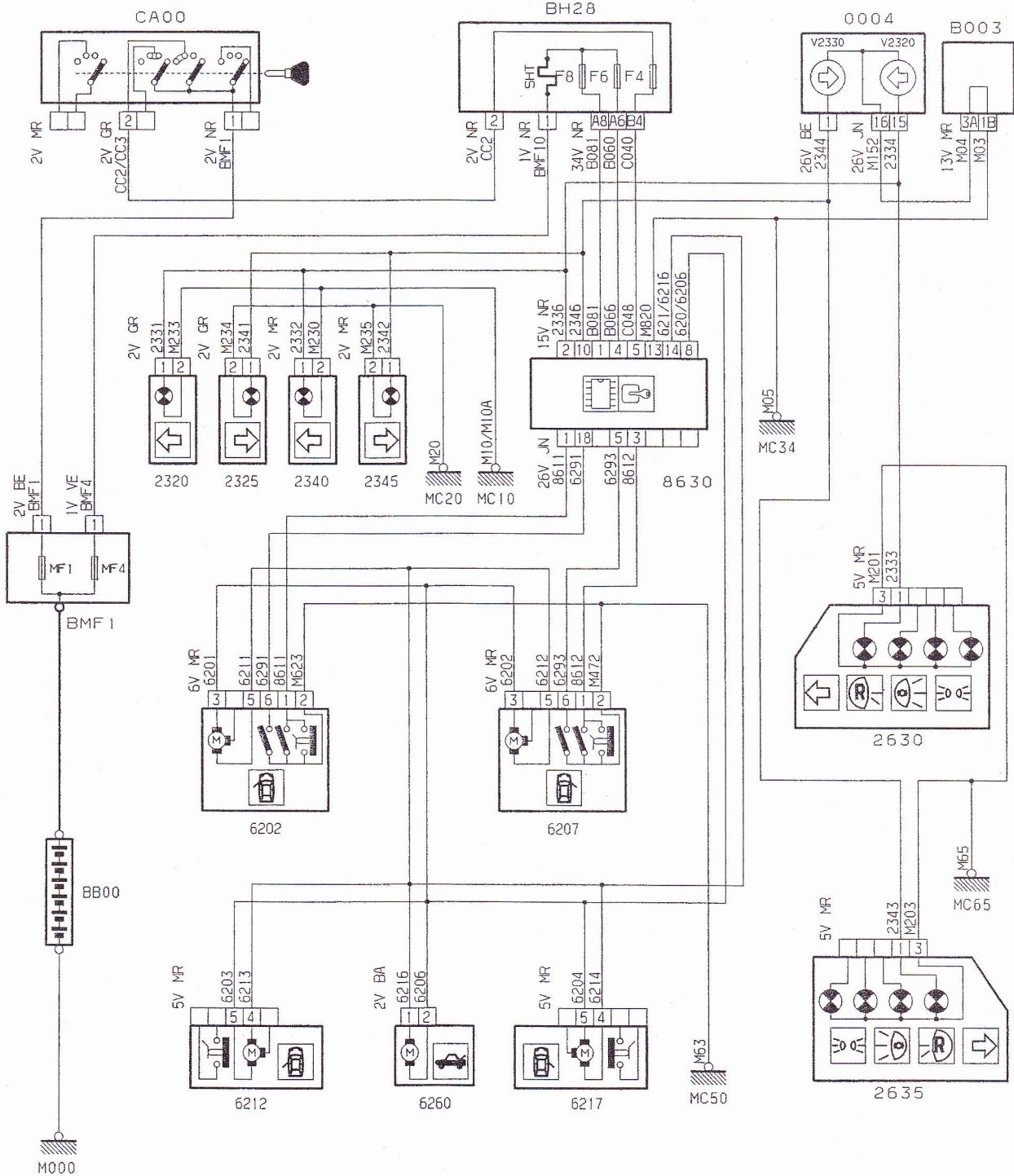

Schéma de verrouillage centralisé depuis 5/01 (Break).