

Caractéristiques Détaillées

Caisse autoporteuse en tôle d'acier emboutie, soudée électriquement.
Nombre de places : 5.

DIMENSIONS (mm)

Carrosserie	3 portes	5 portes	4 portes	Break
Longueur hors tout.....	4 030		4 267	4 344
Largeur hors tout.....	1 680		1 689	1 680
Empattement.....		2 580		
Porte à faux avant.....		815		
Porte à faux arrière.....	635		872	949
Voie avant.....	1 464	1 454		1 454
Voie arrière.....	1 433	1 423		1 423

CARACTÉRISTIQUES AÉRODYNAMIQUES

Cx : 0,35.
SCx : 0,672.

POIDS (kg)

Modèles	3 portes	5 portes	4 portes	Break
À vide en ordre de marche....	1 135	1 155	1 165	1 200
- dont sur l'avant.....	725	730	723	730
- dont sur l'arrière.....	410	425	442	470
Total maxi autorisé charge....	1 585	1 630	1 635	1 655
- sur l'avant.....		950		
- sur l'arrière.....		860		
Total roulant autorisé.....	2 585	2 630	2 635	2 655
Remorque non freinée.....	600	610	620	635
Remorque freinée.....		1 200		1 400

Conseils Pratiques

AVANT

Dépose-repose du capot moteur

Le capot est fixé de façon traditionnelle. Son réglage s'effectue par le déplacement des charnières et des butées de réglage en hauteur. Extraire les vérins pneumatiques.

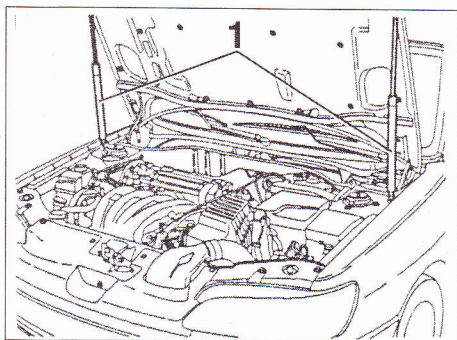

Emplacement des vérins du capot moteur

Remplacement de la commande d'ouverture

DEPOSE

- Déposer le joint d'entrée de porte, la fixation de la poignée et la fixation du système.
- Dégager le câble de l'agrafe.
- Écarter légèrement le côté gauche de la planche de bord et poser une cale pour maintenir la position.
- Dégager la commande d'ouverture de capot.
- Déposer l'obturateur antibruit et le câble d'arrêt de gaine.

- Accrocher un passe-fil sur le câble, le déposer en l'orientant dans son logement le long de l'aile.

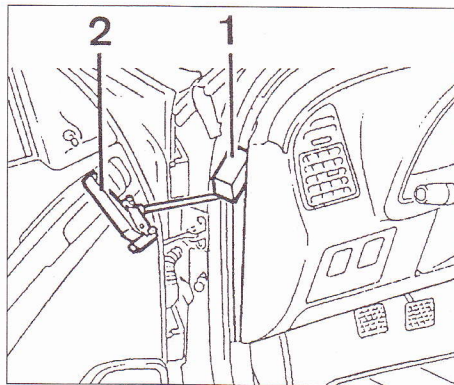

Pour permettre la dépose du passe-fil, il est nécessaire d'écarter légèrement le revêtement de planche de bord.

REPOSE

- Accrocher le passe-fil sur le nouveau câble.
 - Tirer le passe-fil en guidant le câble le long de l'aile.
 - Positionner le câble dans son logement.
 - Déposer le passe-fil.
 - Poser les fixations du système et la fixation de la poignée.
 - Enduire le passe-gaine d'eau savonneuse le positionner sur la tôle du tablier.
 - Déposer la cale.
 - Du compartiment moteur, tirer et placer le passe-gaine.
 - Accrocher le câble dans l'arrêt de gaine.
 - Poser l'obturateur antibruit.
- Procéder ensuite dans l'ordre inverse de la dépose.

EN BREF

Ce chapitre ne concerne que les éléments démontables de la carrosserie.

Remplacement du câble d'ouverture de capot

- Déposer l'obturateur antibruit et le câble de l'arrêt de gaine.
- Déposer la grille de calandre (voir opération concernée).
- Dégraffer l'arrêt de gaine et désaccoupler le câble de la serrure.
- Déposer le câble.
- Pour la repose, procéder dans l'ordre inverse de la dépose.

Dépose-repose de la façade avant assemblée

- Débrancher la batterie.
- Desserrer le collier de l'entrée d'air.
- Déposer la calandre.
- Dégraffer les connexions électriques des projecteurs et feux de direction.
- Dégraffer les ressorts supérieurs de radiateur.
- Déposer les vis de fixation supérieure de la face avant.

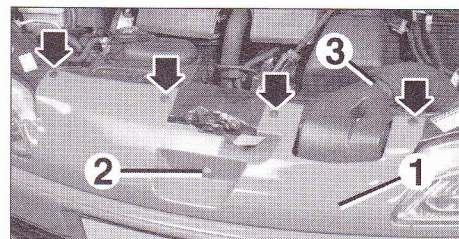

Dépose de la calandre avant.

1. Calandre - 2. Vis centrale - 3. Collier de Flèches : agrafes supérieures.

- Déposer le système d'ouverture du capot.
- Déposer les trois vis de fixation du faisceau inférieur (sous le bouclier).
- Déposer les pare-boues inférieurs.
- Dégrafer l'avant des pare-boues, et débrancher les projecteurs antibrouillard.
- Vidanger et déposer le réservoir de lave glace.
- Déposer les écrous de fixation sur les têtes de longerons.
- Déposer la façade.

À la repose, prendre garde à la peinture des ailes avant, monter la façade en suivant la méthode de dépose dans l'ordre inverse puis vérifier le bon fonctionnement des équipements.

Remplacement de la grille de calandre

La grille de calandre est fixée sur la façade par quatre agrafes. Elle est aussi maintenue sur chaque enjoliveur de projecteur par une agrafe.

Dépose-repose du bouclier avant

- Débrancher la batterie.
- Déposer la goulotte de remplissage du bocal de lave-glace.
- Lever le véhicule.
- Déposer les écrans pare-boue.
- Déposer la fixation inférieure du bocal de lave-glace.
- Débrancher les durits puis déposer le bocal.
- Débrancher les connecteurs d'antibrouillard.
- Dévisser, sans les déposer, les deux vis de fixation centrale inférieure.
- Déposer les vis de fixation latérale inférieure.
- En bout de longeron, déposer les connexions électriques ainsi que les fixations centrales du bouclier avant.
- Déposer le bouclier.

À la repose, procéder dans l'ordre inverse de la dépose.

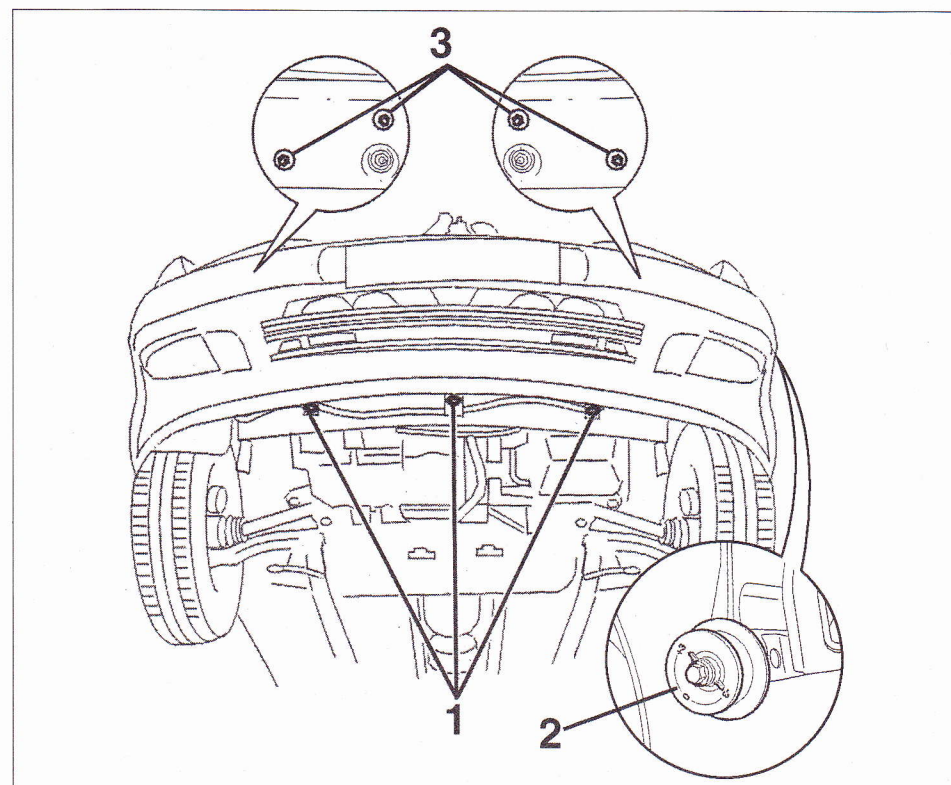

Dépose du bouclier avant.

1. Vis de fixation inférieure du bouclier - 2. Galet excentrique de guidage - 3. Vis de fixation supérieure du bouclier.

Important : les jeux d'affleurement entre le bouclier et l'aile avant se règlent à l'aide des galets excentriques.

Dépose-repose d'une aile avant

- Déposer le plastique de protection de l'aile avant.
- Déposer le feu de direction.
- Déposer le bouclier (voir opération concernée).
- Déposer les vis de fixation de l'aile.
- Percer le rivet de maintien de l'aile sur sa doublure.

Pour la repose, appliquer une couche de zinc intermédiaire sur les points de vissage, placer l'aile, poser les vis sans les serrer, régler les jeux d'ouverture et serrer les vis.

PORTES

Dépose-repose d'une garniture de porte

- Descendre la vitre à environ deux tiers de sa course.
- Déposer la grille de haut-parleur, l'obturateur de la fixation supérieure de l'accoudoir, l'accoudoir et l'enjoliveur du système d'ouverture intérieur.
- Déposer le haut-parleur.
- Déposer les trois vis de fixation.
- Suivant équipement, débrancher toutes les connexions électriques.
- Dégrafer puis déposer le panneau de garniture.

Pour la repose, reprendre les opérations de dépose en ordre inverse.

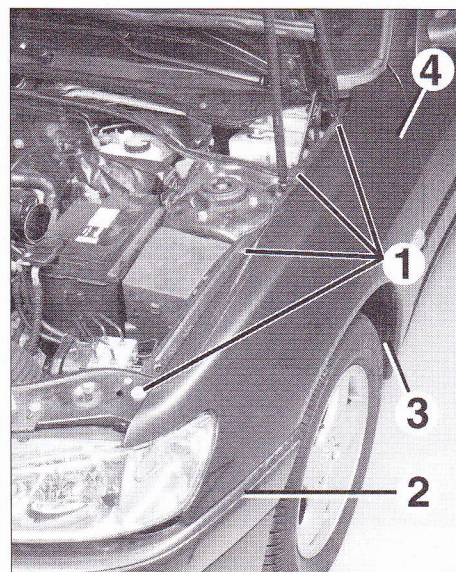

Implantation des vis de fixation d'une aile avant.

Important : lors de la repose du bouton de condamnation, mettre la tige en position verrouillage. Si la porte est ouverte, basculer le pêne de la serrure.

Dépose-repose d'un mécanisme de lève-vitre

- Déposer le panneau de garniture et la vitre (voir opérations concernées).
- Déposer les deux vis de fixation du rail de mécanisme.
- Déconnecter le faisceau du lève-vitre électrique.
- À l'aide d'une perceuse équipée d'un foret \varnothing 6 mm, déposer les trois rivets de fixation afin de libérer le mécanisme.
- Faire pivoter le mécanisme avec le rail et sortir l'ensemble au travers de la doublure.

À la repose, procéder dans l'ordre inverse des opérations de dépose.

Dépose-repose des mécanismes d'ouverture

- Déposer le panneau de garniture de porte.

Porte arrière

- Dégrafer l'agrafe de maintien du renvoi.

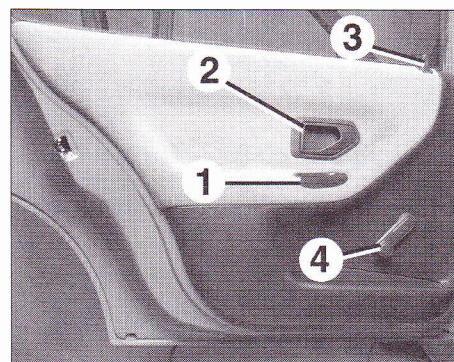

Dépose de la garniture de porte arrière.

1. Poignée de porte arrière retenue par une vis -
2. Système d'ouverture intérieure -
3. Bouton de condamnation de porte -
4. Levier du mécanisme de lève-vitre.

CARROSSERIE

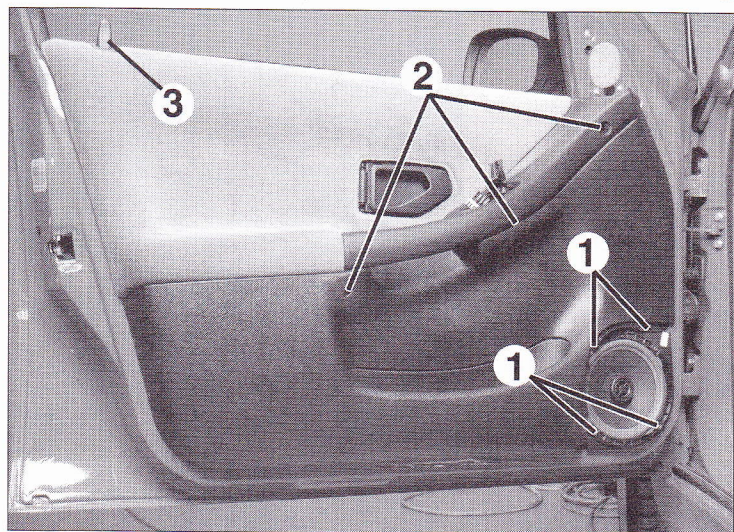

Dépose de la garniture de porte avant.

1. Vis de fixation du haut-parleur –
2. Vis de fixation de la poignée de porte –
3. Bouton de condamnation de porte.

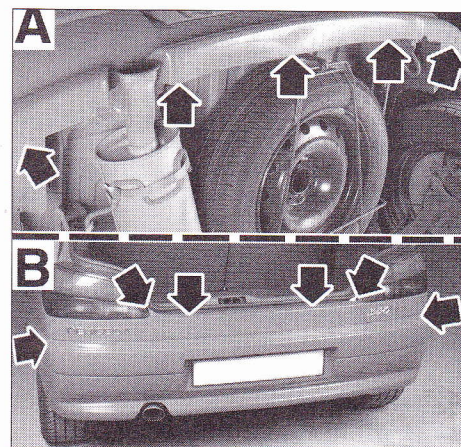

Dépose du bouclier arrière.

- A. Vis de fixation inférieure –
- B. Vis de fixation supérieure et implantation des galets de centrage sur les côtés.

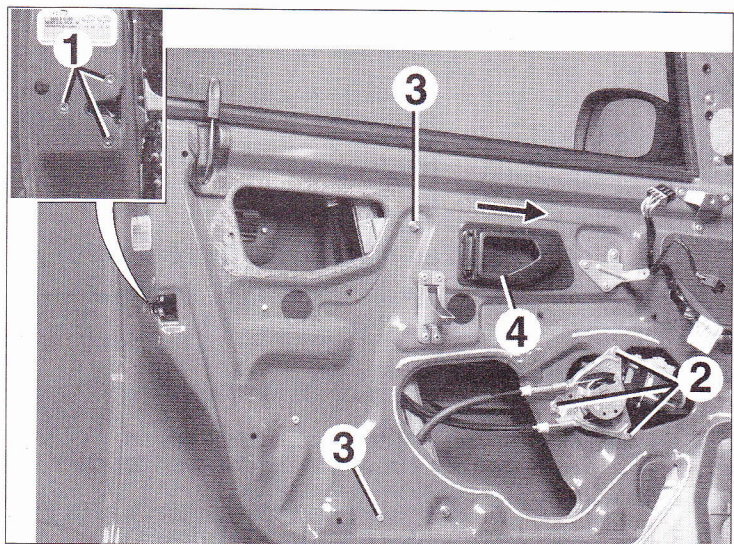

Dépose des mécanismes d'ouverture de porte, et de lève-vitre

1. Vis de fixation de la serrure sur le champ de porte –
2. Rivet de maintien de moteur de mécanisme de lève-vitre –
3. Vis de fixation du rail de guidage du mécanisme –
4. Système d'ouverture intérieure.

Tous types

- Dégrafer la tringle de liaison sur la poignée extérieure.
- Déposer les deux fixations de la poignée extérieure.
- Sortir la poignée en l'inclinant.
- Sortir le système d'ouverture intérieure en le tirant vers les charnières.
- Dégrafer la tringle de liaison système/serrure du caisson de porte.
- Déposer les trois vis de fixation de la serrure sur le champ de porte.
- Sortir l'ensemble mécanisme et tringles par l'ouverture supérieure du caisson de porte.
- Dégrafer le faisceau électrique du boîtier de commande.

À la repose, brancher le faisceau électrique du boîtier de commande après avoir reposé le boîtier puis procéder dans l'ordre inverse de la dépose.

VITRAGE

Remplacement du pare-brise ou de la lunette arrière

Le pare-brise et la lunette arrière sont collés. Ils contribuent ainsi à la rigidité de la carrosserie et

ont donc une incidence sur la sécurité passive. Ces éléments ne peuvent être considérés comme éléments amovibles et sortent du cadre de notre étude.

Dépose-repose d'une vitre de porte

- Déposer la garniture de porte (voir opération concernée).
- Déposer le lève-vitre intérieur.
- Déposer le joint de coulisse supérieur.
- Déposer la feuille d'étanchéité.

Important : toujours remplacer la feuille d'étanchéité. Lors de l'encollage de celle-ci, il est nécessaire de veiller à la bonne étanchéité du caisson de porte. Ces préconisations sont indispensables afin d'éviter les infiltrations d'eau, de poussière ou bruits.

- Rebrancher (suivant équipement) la platine de commande lève-vitre.
- Descendre la vitre.
- Tirer vers le bas l'agrafe de maintien de la vitre.
- Déposer la vitre.

Pour la repose, reprendre les opérations ci-dessus en ordre inverse.

ARRIÈRE

Dépose-repose du bouclier arrière

- Déposer le cache des feux arrière et la garniture de jupe arrière.
- Sous la garniture de jupe, déposer le connecteur électrique.
- Lever le véhicule.
- Déposer les quatre vis de fixation inférieure du bouclier.
- Déposer, par les passages de roue, les fixations latérales du bouclier arrière.
- Déposer le bouclier arrière en dégageant le faisceau de la doublure de jupe.

À la repose, procéder dans l'ordre inverse de la dépose.

Nota : vérifier le fonctionnement des lampes de plaque de police.

Dépose-repose du hayon (modèles 3, 5 portes et break)

- Dégarnir le hayon.
- Débrancher les diverses connexions électriques, les flexibles et les dégager du hayon.
- Soutenir le hayon en pleine ouverture.
- Extraire les vérins pneumatiques.
- Tout en maintenant le hayon, déposer les vis de fixation de charnières et le sortir.

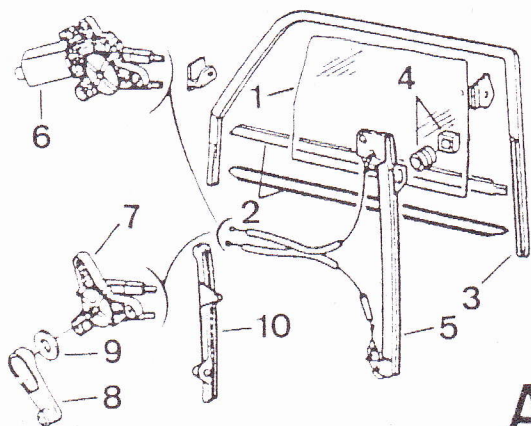

VITRES ET LEVE-VITRES

A. Avant -
B. Arrière (4 et 5 portes).

1. Vitre -
2. Lèche-vitres -
3. Joint de coulisse -
4. Système d'agrafage -
5. Lève-vitre -
6. Moteur -
7. Mécanisme manuel -
8. Manivelle -
9. Entretoise -
- 10 et 11. Guides -
12. Joint de vitre de custode -
13. Vitre de custode.

A

B

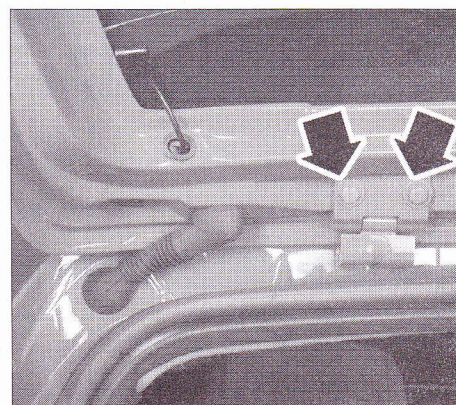
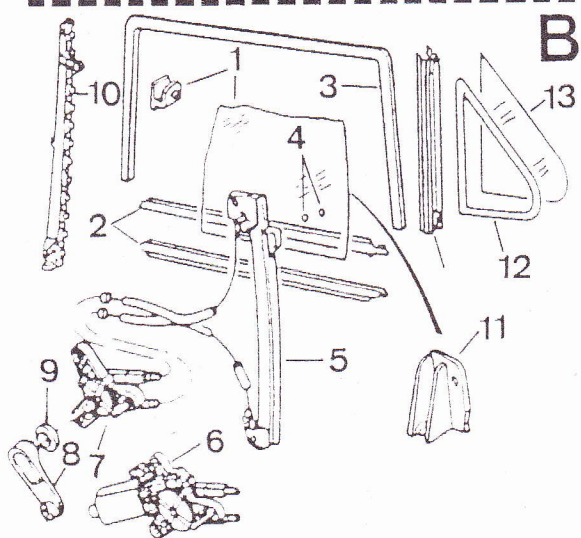

Dépose du hayon.

Pour la repose, reprendre les opérations de dépose en ordre inverse.

Dépose-repose du couvercle de malle (modèle 4 portes)

- Soutenir le couvercle de malle en pleine ouverture.
- Extraire les vérins pneumatiques.
- Tout en maintenant le couvercle de malle, déposer les vis de fixation de charnières et le sortir.

Pour la repose, reprendre les opérations de dépose en ordre inverse.

HAYON - COUVERCLE DE MALLE

A. 3 et 5 portes - B. 4 portes.

1. Hayon - 2. Lunette arrière -
3. Joint - 4. Système d'ouverture -
5. Vérin - 6. Déflecteur - 7. Enjoliveur -
8. Couvercle de malle - 9. Serrure - 10. Ensemble charnière.

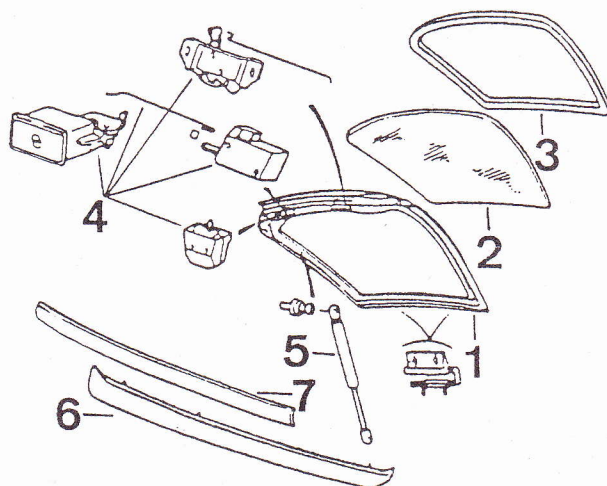

A | **B**

